



FALCON

(EN) Lightweight seat harness
(FR) Harnais cuissard léger

CE 0197

EN 358 : 2000
EN 813 : 2008

WARNING

Activities involving the use of this equipment are inherently dangerous. You are responsible for your own actions and decisions.

Before using this equipment, you must:

- Read and understand all Instructions for Use.
- Get specific training in its proper use.
- Become acquainted with its capabilities and limitations.
- Understand and accept the risks involved.

FAILURE TO HEED ANY OF THESE WARNINGS MAY RESULT IN SEVERE INJURY OR DEATH.

3 year guarantee
Patented

Attachment point minimum breaking strength

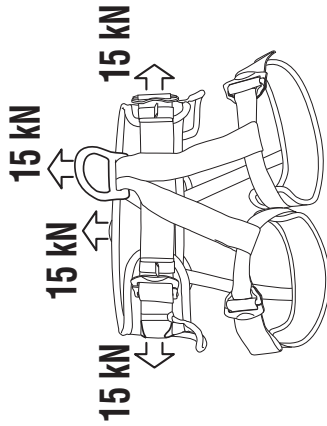

FALCON :
Size 1 : C38AAA1
Size 2 : C38AAA2

	A	B	
Size 1	S → L	70 ≤ A ≤ 120 cm	50 ≤ B ≤ 65 cm
Size 2	L → XXL	80 ≤ A ≤ 140 cm	60 ≤ B ≤ 75 cm
			810 g
			900 g

PETZL
ZI Cidex 105A
38920 Crohles
France
www.petzl.com/contact

ISO 9001
Copyright Petzl

TRACEABILITY and MARKINGS

CE 0197
FALCON

Part N° :
Serial N° :
Size :
Made in :

a. Body controlling the manufacture of this PPE
TUV Rheinland Product Safety GmbH Am Grauen D-51105 Köln N° 0197

b. Notified body that carried out the CE type inspection
APAFE SUD Europe BP 193, 13322 Marseille Cedex 16 N° 0082

c. Traceability: datamatrix = product reference + individual number

e. Individual number
00 000 AA 0000

f. Year of manufacture
g. Day of manufacture
h. Control or name of inspector
i. Incrementation

Only the techniques shown in the diagrams that are not crossed out and/or do not display a skull and crossbones symbol are authorized. Check our Web site regularly to find the latest versions of these documents: www.petzl.com Contact PETZL if you have any doubt or difficulty understanding these documents.

1 Field of application

This equipment is personal protective equipment (PPE). Seat harness, work positioning belt, lightweight harness designed for rescue or difficult access.

This product must not be loaded beyond its strength rating, nor be used for any purpose other than that for which it is designed.

WARNING

Activities involving the use of this equipment are inherently dangerous.

You are responsible for your own actions and decisions.

Before using this equipment, you must:

- Read and understand all instructions for use.
- Get specific training in its proper use.
- Become acquainted with its capabilities and limitations.
- Understand and accept the risks involved.

Failure to heed any of these warnings may result in severe injury or death.

Responsibility

WARNING, specific training in the activities defined in the field of application is essential before use.

This product must only be used by competent and responsible persons, or those placed under the direct and visual control of a competent and responsible person.

Gaining an adequate apprenticeship in appropriate

techniques and methods of protection is your own responsibility.

You personally assume all risks and responsibilities for all damage, injury or death which may occur during or following incorrect use of our products in any manner whatsoever. If you are not able, or not in a position to assume this responsibility or to take this risk, do not use this equipment.

2 Nomenclature of parts

Seat harness

(1) Belt, (2) EN 813 ventral attachment point, (3) EN 358 lateral belt attachment points, (4) EN 358 rear travel restraint attachment point, (5) Rear buckle for attaching a chest harness, (6) Textile ventral point for attaching a chest harness, (7) DoubleBack adjustment buckles, (8) Equipment loops, (9) Slot for tool carrier, (10) System for stowing excess webbing, (11) Adjustable elastics, (12) Marking label that stows in the belt reinforcement.

Principal materials

- Polyester, nylon (textile),
- Steel (adjustment buckles),
- Aluminum alloy (attachment points).

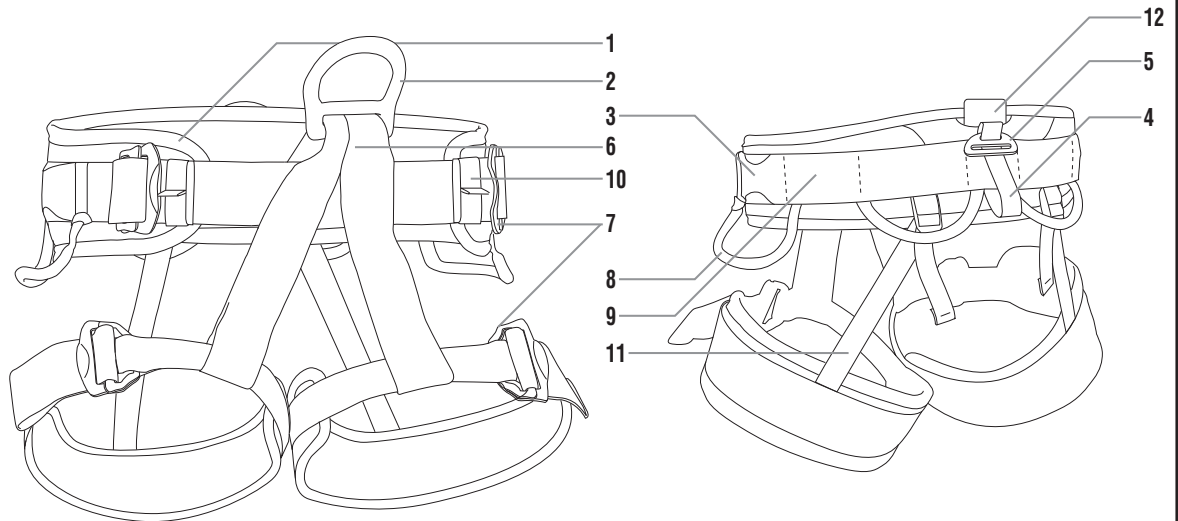

3 Inspection, points to verify

Before each use

Check the webbing at the attachment points, at the adjustment buckles and at the safety stitching. Look for cuts in the webbing, wear and damage due to use, to heat, and to contact with chemical products, etc. Be particularly careful to check for cut threads. Verify that the DoubleBack buckles operate properly.

During each use

It is important to regularly inspect the condition of the product. Make sure that all pieces of equipment are properly connected and positioned with respect to each other.

Consult the details of the inspection procedure to be carried out for each item of PPE on the Web at www.petzl.com/ppe or on the PETZL PPE CD-ROM. Contact PETZL if there is any doubt about the condition of this product.

4 Compatibility

Verify that this product is compatible with the other elements of the system in your application (compatible = good functional interaction).

An incompatible connection can cause accidental disconnection, breakage, or affect the safety function of another piece of equipment.

Any equipment attached to your harness (anchors, locking connectors, absorbers etc.) must conform to current standards.

5 How to put the harness on

Open up the leg loops using the DoubleBack buckles.

5A. Hold the seat harness by the belt, put your legs through the belt and pull it up to your waist.

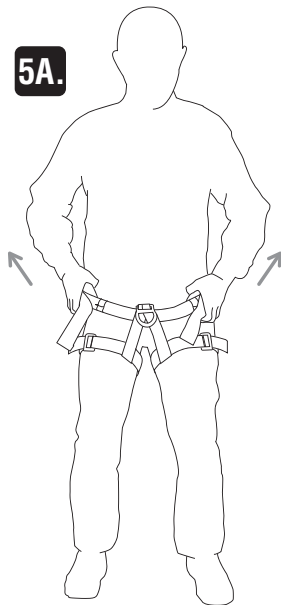

5B. Securely tighten the belt by pulling on the belt straps. Roll up the excess webbing and stow it under the elastics (see drawing).

5B.

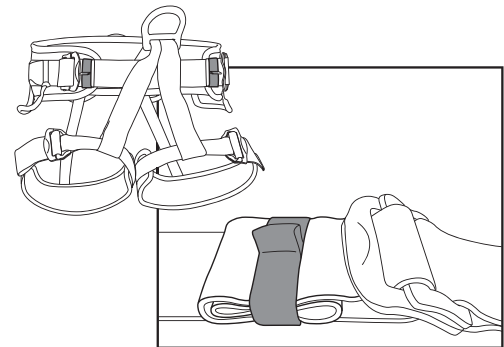
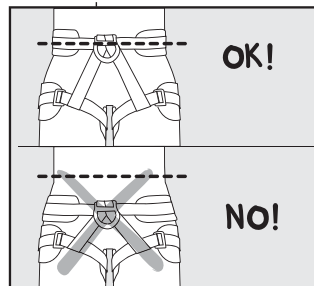
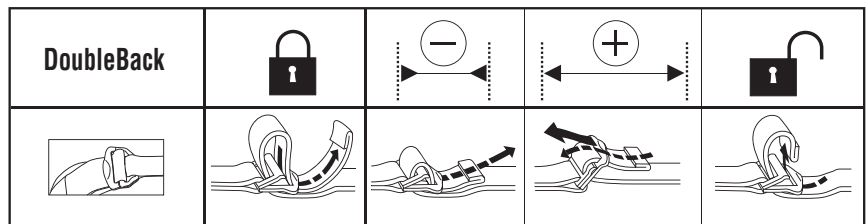
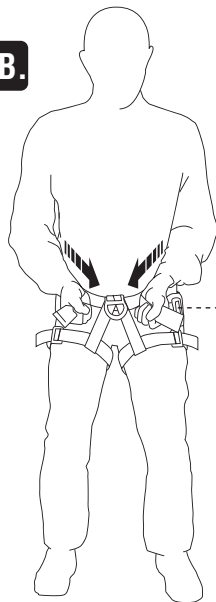

5C. Adjust the leg loops.
Adjustment and suspension test

Your harness must be adjusted to fit snugly to reduce the risk of injury in case of a fall. You must move around and hang in the harness from each attachment point to verify that the harness provides adequate comfort for the intended use and that it is optimally adjusted.

5C.

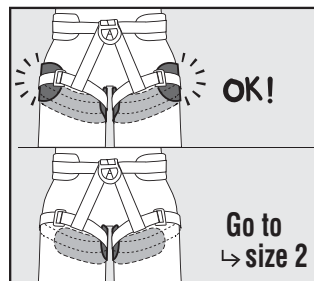
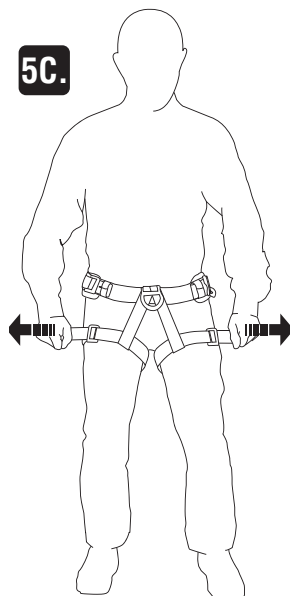

6 WORK POSITIONING and RESTRAINT

EN 358: 2000 harness for work positioning and restraint

These attachment points are designed only to hold you in position at the work-post, or to prevent you from entering a zone where a fall is possible.

These attachment points must only be used to attach to a restraint or work positioning system, maximum fall height: 0.5 m.

These attachment points are not designed for fall arrest usage. It may be necessary

to supplement work positioning or travel restraint systems with collective or personal fall arrest systems.

6A. Lateral belt attachment points

Always use the two lateral attachment points together by linking them with a positioning lanyard in order to be comfortably supported by the waistbelt. Verify that the connector is properly closed and locked.

6B. Rear travel restraint attachment point

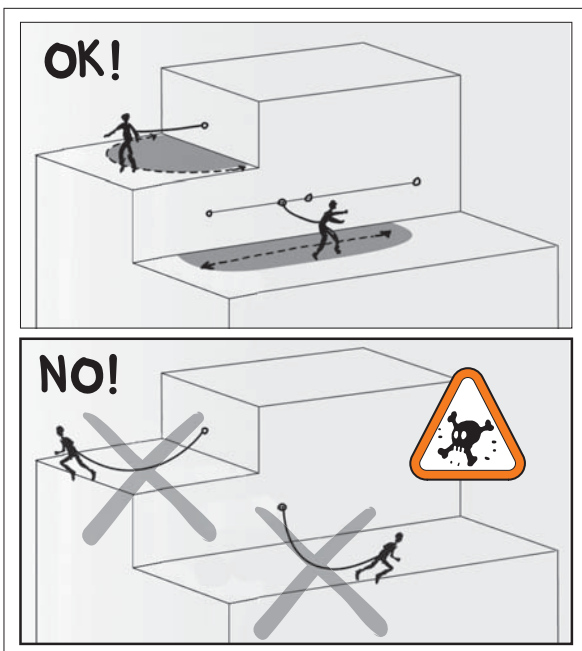
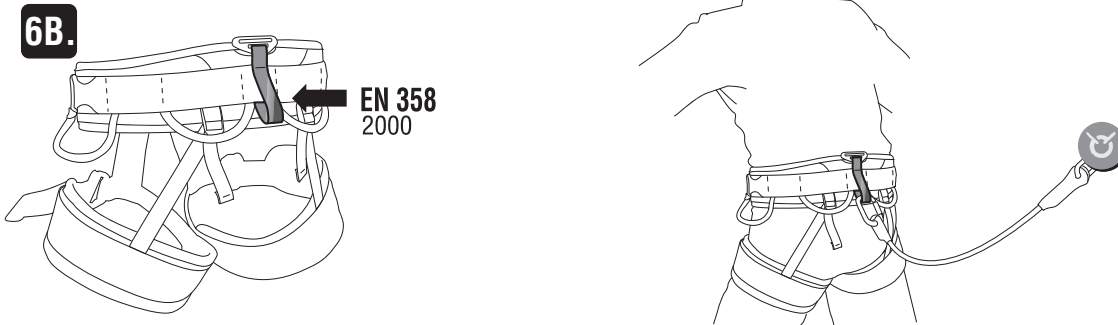
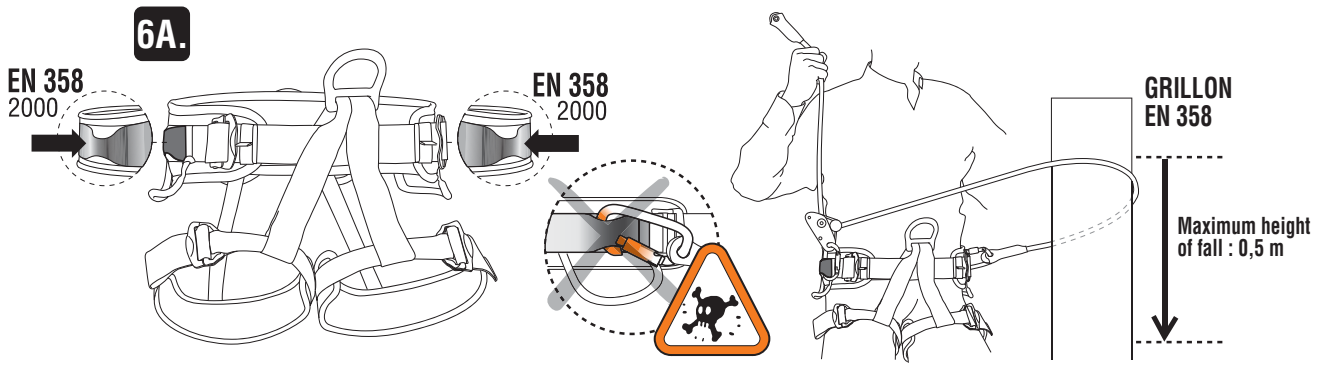

7 ROPE RESCUE

**Seat harness:
EN 813: 2008**

**Ventral attachment
point**

Designed for
progression on rope
and work positioning.
Use this ventral
attachment point to
attach a descender,
rope clamps or
work positioning
lanyards, etc.
This attachment is not
for fall arrest.

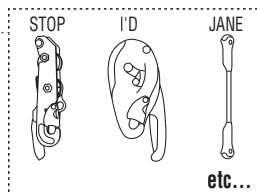
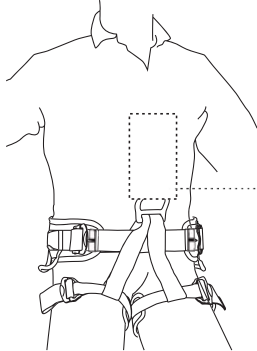
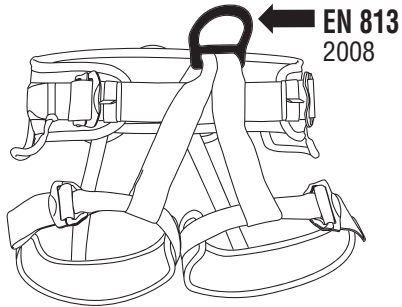

8 Equipment loops

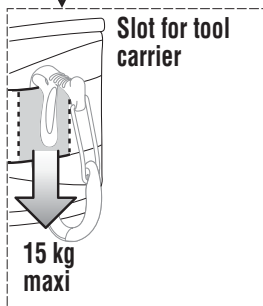
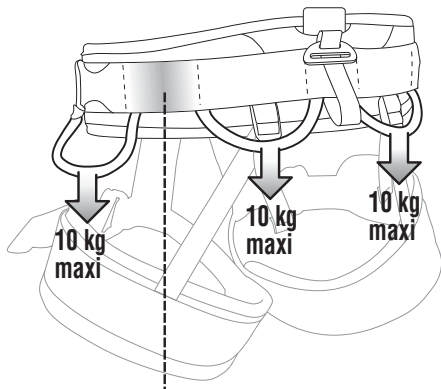

The equipment loops must only be used to attach and support equipment.
WARNING DANGER, never use equipment loops for belaying, rappelling, tying-in, or anchoring a person.

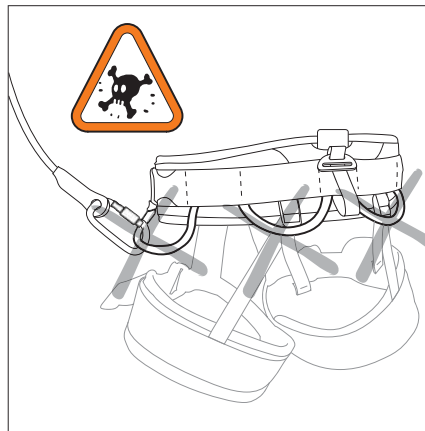

9 ROPE ACCESS (FALCON + TOP / TOP CROLL)

The FALCON seat harness, assembled with the TOP or TOP CROLL chest harness, becomes a full body harness with an EN 361: 2002 fall arrest attachment point.

Sternal attachment point

Use only this sternal attachment point to attach a fall arrest system (for example a mobile fall arrester, an energy absorber, or other system described in the EN 363 standard). For ease of identification, this point is marked with the letter 'A'.

TOP chest harness

Rear connection (see drawing).

Front connection: use the EN 362: 2004 directional connector harness component to connect the front of the chest harness to the belt. Do not use it to attach a lanyard or energy absorber.

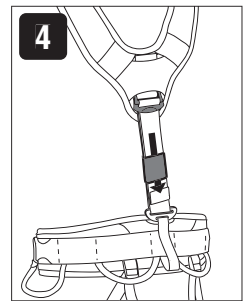
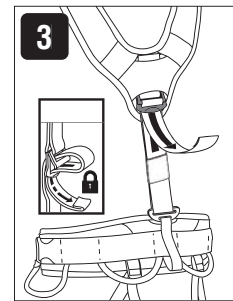
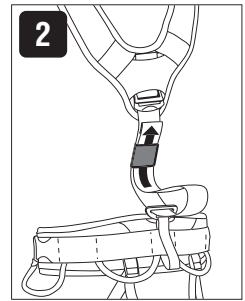
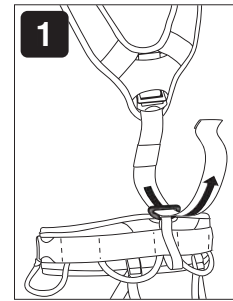
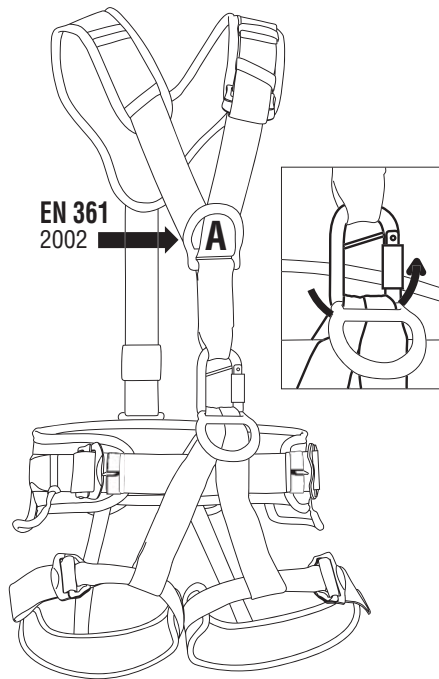

TOP CROLL chest harness

Rear connection identical to TOP chest harness.

Front connection: connect the CROLL to the front of the harness by attaching the directional maillon rapide to the textile ventral attachment point (6). Screw the maillon closed and tighten the nut with a wrench to 3 Nm of torque. Be sure to clip the plastic separation bar.

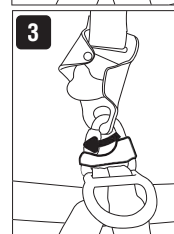
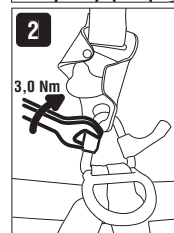
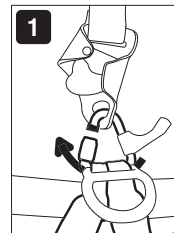
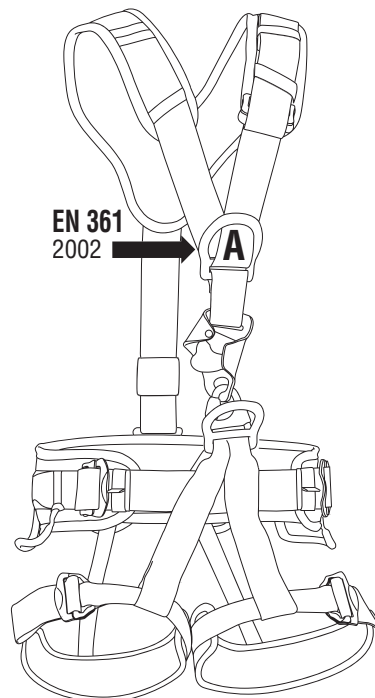

10

Supplementary information regarding standards (EN 365)

Rescue plan

You must have a rescue plan and the means to rapidly implement it in case of difficulties encountered while using this equipment.

Anchors

The anchor point for the system should preferably be located above the user's position and should meet the requirements of the EN 795 standard (minimum strength of 10 kN).

Various

- When using multiple pieces of equipment together, a dangerous situation can result if the safety function of one piece of equipment is compromised by the operation of another piece of equipment.
- **WARNING DANGER**, take care that your products do not rub against abrasive or sharp surfaces.
- Users must be medically fit for activities at height. **WARNING**, inert suspension in a harness can result in serious injury or death.
- The instructions for use for each item of equipment used in conjunction with this product must be respected.
- The instructions for use must be provided to users of this equipment in the language of the country in which the product is to be used.

11

Petzl general information

Lifetime /When to retire your equipment

For Petzl plastic and textile products, the maximum lifetime is 10 years from the date of manufacture. It is indefinite for metallic products.

ATTENTION: an exceptional event can lead you to retire a product after only one use, depending on the type and intensity of usage and the environment of usage (harsh environments, sharp edges, extreme temperatures, chemical products, etc.).

A product must be retired when:

- it is over 10 years old and made of plastic or textiles.
- it has been subjected to a major fall (or load).
- it fails to pass inspection. You have any doubt as to its reliability.
- You do not know its full usage history.
- When it becomes obsolete due to changes in legislation, standards, technique or incompatibility with other equipment, etc.

Destroy retired equipment to prevent further use.

Product inspection

In addition to the inspection before each use, an in-depth inspection must be carried out by a competent inspector.

The frequency of the in-depth inspection must be governed by applicable legislation, and the type and the intensity of use. Petzl recommends an inspection at least once every 12 months.

To help maintain product traceability, do not remove any markings or labels.

Inspection results should be recorded on a form with the following details: type of equipment, model, manufacturer contact information, serial or individual number, dates of manufacture, purchase, first use, next periodic inspection; notes, problems, comments; name and signature of the inspector.

See an example at www.petzl.fr/ppe or on the Petzl PPE CD-ROM.

Storage, transport

Store the product in a dry place away from exposure to UV, chemicals, extreme temperatures, etc. Clean and dry the product if necessary.

Modifications, repairs

Modifications and repairs outside of Petzl facilities are prohibited (except replacement parts).

3-year guarantee

Against all material or manufacturing defect.

Exclusions: normal wear and tear, oxidation, modifications or alterations, incorrect storage, poor maintenance, negligence, uses for which this product is not designed.

Responsibility

PETZL is not responsible for the consequences, direct, indirect or accidental, or any other type of damage befalling or resulting from the use of its products.

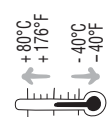

- (EN) Temperature
- (FR) Température
- (DE) Temperatur
- (IT) Temperatura
- (ES) Temperatura
- (PT) Temperatura
- (NL) Temperatuur
- (SE) Temperatur
- (FI) Lämpötila
- (NO) Temperatur

- (RU) Температура
- (CZ) Teplota
- (PL) Temperatura
- (SI) Temperatura
- (HU) Hőmérséklet
- (BG) Температура
- (JP) 気温
- (CN) 温度
- (TH) อุณหภูมิ

- (EN) Storage and transport
- (FR) Rangement et transport
- (DE) Lagerung und Transport
- (IT) Sistemazione e trasporto
- (ES) Almacenamiento y transporte
- (PT) Armazenamento e transporte
- (NL) Opbergen en vervoeren
- (FI) Säilytys ja kuljetus
- (NO) Lagring og transport
- (RU) Хранение и транспортировка
- (CZ) Skladování a doprava

- (PL) Pakowanie i transport
- (SI) Shranjevanje in transport
- (HU) Tárolás, szállítás
- (BG) Транспорти и съхранение
- (JP) 持ち運びと保管方法
- (KR) 보관과 운송
- (CN) 运输及储存
- (TH) การบรรจุและการขนส่ง

- (EN) Cleaning Disinfection
- (FR) Nettoyage Désinfection
- (DE) Reinigung Desinfektion
- (IT) Pulizia Disinfezione
- (ES) Limpieza Desinfección
- (PT) Limpeza Desinfeção
- (NL) Reiniging Ontsmetting
- (FI) Puhdistus Desinfiointi
- (NO) Rengjøring Desinfisering
- (RU) Чистота Дезинфекция

- (CZ) Čištění Desinfekce
- (PL) Cyszczenie Dezynfekcja
- (SI) Čiščenje/razkuževanje
- (HU) Tisztítás
- (BG) Почистване Дезинфекция
- (JP) 手入り方法 消毒
- (KR) 청소 消毒
- (CN) 清洗 消毒
- (TH) การทำความสะอาด

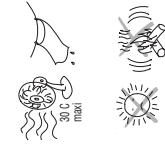

- (EN) Drying
- (FR) Séchage
- (DE) Trocknen
- (IT) Asciugamento
- (ES) Secado
- (PT) Secagem
- (NL) Het drogen
- (SE) Torkning
- (FI) Kuivaus
- (NO) Torkning

- (RU) Сушка
- (CZ) Sušení
- (PL) Suszenie
- (SI) Sušenje
- (HU) Szárítás
- (BG) Сушене
- (JP) 乾燥
- (CN) 烘干
- (TH) การอบแห้ง



- (EN) Dangerous products
- (FR) Produits dangereux
- (DE) Gefährliche Produkte
- (IT) Prodotti pericolosi
- (ES) Productos peligrosos
- (PT) Produtos perigosos
- (NL) Gevaarlijke producten
- (FI) Vaaralliset tuotteet
- (NO) Farlige produkter
- (RU) Опасные продукты

- (EN) Load
- (FR) Charge
- (DE) Belastung
- (IT) Carico
- (ES) Carga

- (EN) Harness
- (FR) Pommals
- (DE) Gurt
- (IT) Imbracatura
- (ES) Arnes

- (EN) Anchor
- (FR) Ancrage
- (DE) Anschlagpunkt
- (IT) Ancoraggio
- (ES) Anclaje

- (EN) Climber
- (FR) Grimpeur
- (DE) Kletterer
- (IT) Arrampicatore
- (ES) Escalador

- (EN) Fall
- (FR) Chute
- (DE) Sturz
- (IT) Caduta
- (ES) Caída

- (EN) Hand
- (FR) Main
- (DE) Hand
- (IT) Mano
- (ES) Mano

- (EN) Hand
- (FR) Main
- (DE) Hand
- (IT) Mano
- (ES) Mano

- (EN) Hand
- (FR) Main
- (DE) Hand
- (IT) Mano
- (ES) Mano

- (EN) Hand
- (FR) Main
- (DE) Hand
- (IT) Mano
- (ES) Mano

- (EN) Hand
- (FR) Main
- (DE) Hand
- (IT) Mano
- (ES) Mano

- (EN) Hand
- (FR) Main
- (DE) Hand
- (IT) Mano
- (ES) Mano

- (EN) Hand
- (FR) Main
- (DE) Hand
- (IT) Mano
- (ES) Mano

- (CZ) Nebezpečné výrobky
- (PL) Produkty niebezpieczne
- (SI) Nevarne kemikalije
- (HU) veszélyes termékek
- (BG) опасни продукти
- (JP) 有害物質
- (KR) 위험 물질
- (CN) 危险品
- (TH) วัสดุอันตราย

(FR) FRANÇAIS

Seules les techniques présentées non barrées et/ou sans tête de mort sont autorisées. Prenez régulièrement connaissance des dernières mises à jour de ces documents sur notre site www.petzl.com

En cas de doute ou de problème de compréhension, renseignez-vous auprès de PETZL.

FALCON

Harnais cuissard léger

1. Champ d’application

Équipement de protection individuelle (EPI). Harnais cuissard, ceinture de maintien, harnais léger conçu pour le secours ou l'accès difficile.

Ce produit ne doit pas être sollicité au-delà de ses limites ou dans toute autre situation que celle pour laquelle il est prévu.

ATTENTION

Les activités impliquant l'utilisation de cet équipement sont par nature dangereuses.

Vous êtes responsable de vos actes et de vos décisions.

Avant d'utiliser cet équipement, vous devez:

- Lire et comprendre toutes les instructions d'utilisation.
- Vous former spécifiquement à l'utilisation de cet équipement.
- Vous familiariser avec votre équipement, apprendre à connaître ses performances et ses limites.
- Comprendre et accepter les risques induits.

Le non-respect d'un seul de ces avertissements peut être la cause de blessures graves ou mortelles.

Responsabilité

ATTENTION, une formation est indispensable avant utilisation. Cette formation doit être adaptée aux pratiques définies dans le champ d'application.

Ce produit ne doit être utilisé que par des personnes compétentes et avisées, ou placées sous le contrôle visuel direct d'une personne compétente et avisée.

L'apprentissage des techniques adéquates et des mesures de sécurité s'effectue sous votre seule responsabilité.

Vous assumez personnellement tous les risques et responsabilités pour tout dommage, blessure ou mort pouvant survenir suite à une mauvaise utilisation de nos produits de quelque façon que ce soit. Si vous n'êtes pas en mesure d'assumer cette responsabilité ou de prendre ce risque, n'utilisez pas ce matériel.

2. Nomenclature

Harnais cuissard

(1) Ceinture, (2) Point d'attache ventral EN 813, (3) Points d'attache latéraux de ceinture EN 358, (4) Point d'attache arrière de retenue EN 358, (5) Boucle arrière de liaison torse cuissard, (6) Point ventral textile de liaison torse cuissard, (7) Boucles de réglage DoubleBack, (8) Porte-matériels, (9) Passant pour porte-outils, (10) Système de rangement de surplus de sangle, (11) Élastiques réglables, (12) Étiquette de marquage à ranger dans le renfort de la ceinture.

Matériaux principaux

- Polyester, polyamide (textile),
- Acier (boucles de réglage),
- Alliage aluminium (points d'attache).

3. Contrôle, points à vérifier

Avant toute utilisation

Vérifiez les sangles au niveau des points d'attache, des boucles de réglage et des coutures de sécurité.

Surveillez les coupures, usures et dommages dus à l'utilisation, à la chaleur, aux produits chimiques etc. Attention aux fils coupés.

Vérifiez le bon fonctionnement des boucles DoubleBack.

Pendant l'utilisation

Il est important de contrôler régulièrement l'état du produit. Assurez-vous de la connexion et du bon positionnement des équipements les uns par rapport aux autres.

Consultez le détail du contrôle à effectuer pour chaque EPI sur le site www.petzl.fr/epi ou sur le CD-ROM EPI PETZL.

Contactez PETZL en cas de doute.

4. Compatibilité

Vérifiez la compatibilité de ce produit avec les autres éléments du système dans votre application (compatibilité = bonne interaction fonctionnelle). Une connexion incompatible peut occasionner un décrochement accidentel, une rupture ou affecter la fonction de sécurité d'un autre équipement. Les éléments connectés à votre harnais doivent être conformes aux normes en vigueur (Ancrages, Connecteurs à verrouillage, Absorbours etc.).

5. Mise en place du harnais

Élargissez les tours de cuisse à l'aide des boucles DoubleBack.

5A. Saisissez le cuissard par la ceinture et enfleiez-le par les pieds.

5B. Serrez bien la ceinture en tirant sur les sangles de ceinture.

Roulez les surplus de sangle et rangez les sous les élastiques (voir dessin).

5C. Ajustez les tours de cuisse.

Réglage et test de suspension

Votre harnais doit être ajusté proche du corps pour réduire le risque de blessure en cas de chute. Vous devez effectuer des mouvements et un test de suspension sur chaque point d'attache pour être sûr qu'il soit du niveau de confort nécessaire pour l'usage attendu et que le harnais soit bien réglé.

6. MAINTIEN AU TRAVAIL et RETENUE

Harnais de maintien au travail et retenue EN 358 : 2000

Ces points d'attache sont destinés uniquement soit à vous maintenir en position à votre poste de travail, soit à vous empêcher d'atteindre un endroit d'où une chute est possible.

Utilisez uniquement ces points d'attache pour vous accrocher à un système de maintien au travail ou de retenue, hauteur de chute maximum : 0,5 m. Ces points d'attache ne sont pas conçus pour des utilisations antichute. Il peut être nécessaire de compléter les systèmes de maintien au travail, ou de retenue, par des moyens de protection contre les chutes de hauteur de type collectif ou individuel.

6A. Points d'attache latéraux de ceinture

Utilisez toujours les deux points d'attache latéraux ensemble en les reliant par une longe de maintien pour être en appui confortablement dans la ceinture. Vérifiez que le connecteur est bien fermé et verrouillé.

6B. Point d'attache arrière de retenue

7. SECOURS SUR CORDE

Harnais cuissard :

EN 813 : 2008

Point d'attache ventral

Destiné à la progression sur corde et maintien au travail. Utilisez ce point d'attache ventral pour connecter un descendeur, des bloqueurs, des longues de maintien...

Ce point d'attache n'est pas antichute.

8. Porte-matériels

Les Porte-matériels doivent être utilisés pour le matériel uniquement.

ATTENTION DANGER, n'utilisez pas les Porte-matériels pour assurer, descendre, vous encorder ou vous longer.

9. ACCÈS SUR CORDE (FALCON + TOP / TOP CROLL)

Le cuissard FALCON, assemblé au torse TOP ou TOP CROLL, devient un harnais complet avec point antichute EN 361 : 2002.

Point d'attache sternal

Seul ce point d'attache sternal sert à connecter un système d'arrêt des chutes, par exemple un antichute mobile sur corde, un absorbeur d'énergie..., système décrit dans la norme EN 363. Pour mieux l'identifier, ce point est marqué de la lettre A.

Torse TOP

Liaison arrière (voir dessin).

Liaison avant : utilisez le connecteur directionnel EN 362 : 2004, composant du harnais, pour relier l'avant du torse à la ceinture. Ne l'utilisez pas pour connecter une longe ou un absorbeur d'énergie.

Torse TOP CROLL

Liaison arrière identique au torse TOP.

Liaison avant : reliez le CROLL à l'avant du cuissard en vissant le maillon rapide directionnel dans le point ventral textile (6). Serrez et bloquez à la clé à 3 Nm. N'oubliez pas de clipper la barrette de séparation en plastique.

10. Informations normatives complémentaires (EN 365)

Plan de secours

Prévoyez les moyens de secours nécessaires pour intervenir rapidement en cas de difficultés.

Ancrages

L'ancrage du système doit être de préférence situé au-dessus de la position de l'utilisateur et répondre aux exigences EN 795 (résistance minimum 10 kN).

Divers

- Un danger peut survenir lors de l'utilisation de plusieurs équipements dans laquelle la fonction de sécurité de l'un des équipements peut être affectée par la fonction de sécurité d'un autre équipement.

- ATTENTION DANGER, veillez à ce que vos produits ne frottent pas sur des matériaux abrasifs ou pièces coupantes.

- Les utilisateurs doivent être médicalement aptes aux activités en hauteur.

ATTENTION, être suspendu et inerte dans un harnais peut déclencher des troubles physiologiques graves ou la mort.

- Les instructions d'utilisation définies dans les notices de chaque équipement associé à ce produit doivent être respectées.

- Les instructions d'utilisation doivent être fournies à l'utilisateur de cet équipement dans la langue du pays d'utilisation.

11. Généralités Petzl

Durée de vie / Mise au rebut

Pour les produits Petzl plastique et textile, la durée de vie maximale est de 10 ans à partir de la date de fabrication. Elle n'est pas limitée pour les produits métalliques.

ATTENTION, un événement exceptionnel peut vous conduire à rebuter un produit après une seule utilisation (type et intensité d'utilisation, environnement d'utilisation : milieux agressifs, arête coupante, températures extrêmes, produits chimiques, etc).

Un produit doit être rebuté quand :

- Il a plus de 10 ans et est composé de plastique ou textile.
- Il a subi une chute importante (ou effort).
- Le résultat des vérifications du produit n'est pas satisfaisant. Vous avez un doute sur sa fiabilité.
- Vous ne connaissez pas son historique complet d'utilisation.
- Quand son usage est obsolète (évolution législative, normative, technique ou incompatibilité avec d'autres équipements, etc.).

Détruisez ces produits pour éviter une future utilisation.

Vérification du produit

En plus des contrôles avant chaque utilisation, faites réaliser une vérification approfondie par un vérificateur compétent. Cette fréquence de la vérification doit être adaptée en fonction de la législation applicable, du type et de l'intensité d'utilisation. Petzl vous conseille une vérification au minimum tous les 12 mois.

Ne retirez pas les étiquettes et marquages pour garder la traçabilité du produit.

Les résultats des vérifications doivent être enregistrés sur une fiche de suivi: type, modèle, coordonnées fabricant, numéro de série ou numéro individuel, dates : fabrication, achat, première utilisation, prochains examens périodiques; notes : défauts, remarques; nom et signature du contrôleur. Voir exemple sur www.petzl.fr/epi ou sur le CD-ROM EPI Petzl.

Stockage, transport

Stockez le produit au sec à l'abri des UV, produits chimiques, dans un endroit tempéré, etc. Nettoyez et séchez le produit si nécessaire.

Modifications, réparations

Les modifications et réparations sont interdites hors des ateliers de Petzl (sauf pièces de rechange).

Garantie 3 ans

Contre tout défaut de matière ou fabrication. Sont exclus : usure normale, oxydation, modifications ou retouches, mauvais stockage, mauvais entretien, négligences, utilisations pour lesquelles ce produit n'est pas destiné.

Responsabilité

PETZL n'est pas responsable des conséquences directes, indirectes, accidentelles ou de tout autre type de dommages survenus ou résultant de l'utilisation de ses produits.

Traçabilité et marquage

a. Organisme contrôlant la fabrication de cet EPI

b. Organisme notifié intervenant pour l'examen CE de type

c. Traçabilité: datamatrix = référence produit + numéro individuel

d. Diamètre

e. Numéro individuel

f. Année de fabrication

g. Jour de fabrication

h. Contrôle ou nom du contrôleur

i. Incrémentation

(DE) DEUTSCH

Von den in den Abbildungen dargestellten Techniken sind nur solche zulässig, die nicht durchgestrichen sind und/oder mit keinem Totenkopfsymbol versehen sind. Besuchen Sie regelmäßig unsere Website (www.petzl.com), um die neuesten Versionen dieser Dokumente zu erhalten. Im Zweifelsfall oder bei jeglichen Verständnisschwierigkeiten hinsichtlich dieser Dokumente wenden Sie sich an PETZL.

FALCON

Leichter Sitz- und Haltegurt

1. Bestimmungsgemäßer Gebrauch

Persönliche Schutzausrüstung (PSA). Klettersitzgurt, Haltegurt, leichter Gurt für Rettungssituationen oder schwer zugängliche Bereiche. Dieses Produkt darf nicht über seine Grenzen hinaus belastet werden. Es darf ausschließlich zu dem Zweck verwendet werden, für den es entworfen wurde.

WARNUNG

Aktivitäten, bei denen diese Ausrüstung zum Einsatz kommt, sind naturgemäß gefährlich.

Für Ihre Handlungen und Entscheidungen sind Sie selbst verantwortlich. Vor dem Gebrauch dieser Ausrüstung müssen Sie:

- Die Gebrauchsanleitung vollständig lesen und verstehen.
- Eine fachgerechte Unterweisung zur richtigen Benutzung erhalten.
- sich mit den Möglichkeiten und Einschränkungen der Ausrüstung vertraut machen
- die mit dem Einsatz verbundenen Risiken verstehen und akzeptieren

Ein Versäumnis, diese Warnungen zu berücksichtigen, kann zu schweren Verletzungen oder sogar Tod führen.

Haftung

WARNUNG, vor der Verwendung ist eine fachgerechte Einweisung in die im Abschnitt „Bestimmungsgemäßer Gebrauch“ genannten Aktivitäten unbedingt erforderlich.

Dieses Produkt darf nur von kompetenten und verantwortungsbewussten Personen verwendet werden, sowie von Dritten, die unter der direkten Aufsicht und visuellen Kontrolle einer kompetenten und verantwortungsbewussten Person stehen.

Es liegt in Ihrer eigenen Verantwortung, eine angemessene Ausbildung in der Anwendung der richtigen Techniken und Sicherheitsvorkehrungen zu erhalten.

Sie übernehmen die vollständige Verantwortung für alle Risiken und jegliche Sachschäden, Körperverletzung oder Tod, die auf irgendeine Weise während oder in Folge der unsachgemäßen Verwendung unserer Produkte entstehen können. Wenn Sie nicht in der Lage sind, diese Verantwortung zu übernehmen oder dieses Risiko einzugehen, benutzen Sie diese Produkte nicht.

2. Benennung der Teile

Sitzgurt

(1) Hüftgurt, (2) Zentrale Halteöse EN 813, (3) Seitliche Halteösen des Hüftgurts EN 358, (4) Rückhalteöse hinten - EN 358, (5) Rückseitige Schnalle zum Verbinden von Brust- und Sitzgurt, (6) Öse aus Gurtband zum Verbinden von Brust- und Sitzgurt auf Bauchhöhe, (7) DoubleBack-Einstellschnallen, (8) Materialschlaufen, (9) Befestigungsmöglichkeit für Gerätehalter, (10) Riemenhalter, (11) Verstellbare elastische Bänder, (12) Etikett mit Kennzeichnungen in der Polsterung des Hüftgurts verstaubar.

Materialien

- Polyester, Polyamid (Textil)
- Stahl (Einstellschnallen)
- Aluminiumlegierung (Befestigungspunkte)

3. Überprüfung, zu kontrollierende Punkte

Vor jedem Einsatz

Überprüfen Sie das Gurtband an den Befestigungsösen, an den Einstellschnallen und die Sicherheitsnähte.

Stellen Sie fest, ob das Gurtband Schnitte, Abrieb oder sonstige Schäden aufweist, die auf Abnutzung, Hitze oder Kontakt mit chemischen Produkten usw. zurückzuführen sind. Achten Sie besonders auf durchtrennte oder abgenutzte Nähte.

Einwandfreie Gängigkeit der DoubleBack-Schnallen prüfen.

Während des Gebrauchs

Es ist unerlässlich, den Zustand des Produkts und seiner Verbindungen mit anderen Ausrüstungsgegenständen im System regelmäßig zu überprüfen. Stellen Sie stets sicher, dass die einzelnen Ausrüstungsgegenstände im System richtig zueinander positioniert sind.

Die genauen Anleitungen zur Überprüfung der einzelnen PSA-Komponenten (Persönliche Schutzausrüstung) finden Sie im Internet unter www.petzl.com ppe oder auf der PETZL PSA-CD-ROM.

Sollten irgendwelche Zweifel bestehen, wenden Sie sich an PETZL.

4. Kompatibilität

Überprüfen Sie die Kompatibilität dieses Produkts mit den anderen Elementen Ihres Systems (Kompatibilität = funktionelles Zusammenspiel). Eine inkompatible Verbindung kann eine versehentliche Trennung oder einen Bruch der Verbindung zufolge haben und sich negativ auf die Sicherheitsfunktion eines anderen Ausrüstungsgegenstands auswirken. Die an Ihrem Gurt befestigten Ausrüstungen (Anschlageeinrichtungen, Verriegelungskarabiner, Falldämpfer usw.) müssen mit den geltenden Normen übereinstimmen.

5. Anlegen des Gurts

Stellen Sie die Beinschlaufen mithilfe der DoubleBack-Schnallen weiter.

5A. Halten Sie den Sitzgurt am Hüftgurt fest, steigen Sie in die Beinschlaufen und ziehen Sie den Gurt hoch.

5B. Sorgen Sie dafür, dass der Hüftgurt eng anliegt, indem Sie an den Riemen ziehen.

Rollen Sie das überflüssige Gurtband auf und verstauen es unter den elastischen Riemen (siehe Abbildung).

5C. Stellen Sie die Beinschlaufen ein.

Einstellung und Hängetest

Ihr Auffanggurt sollte gut an Ihre Körperform angepasst sein und eng anliegen, um im Falle eines Sturzes die Verletzungsgefahr zu verringern. Sie sollten herumgehen und sich an jeder Halteöse mitsamt Ihrer Ausrüstung in den Gurt hängen (Hängetest), um sicherzustellen, dass der Gurt richtig sitzt, beim Gebrauch angemessenen Komfort bietet und optimal eingestellt ist.

6. ARBEITSPLATZ-POSITIONIERUNG und RÜCKHALTUNG

EN 358: 2000 Haltegurt zur Arbeitsplatzpositionierung und Rückhaltung

Diese Halteösen sind nur dafür vorgesehen, Sie an Ihrem Arbeitsplatz in der richtigen Position zu halten oder zu verhindern, dass Sie in einen Bereich gelangen, in dem Absturzgefahr besteht. Sie dürfen ausschließlich zum Befestigen eines Rückhaltesystems oder zur Arbeitsplatzpositionierung verwendet werden, wobei die Sturzhöhe maximal 0,5 m betragen darf.

Diese Halteösen sind nicht als Auffangösen geeignet. Gegebenenfalls müssen die Arbeitsplatzpositionierungs- oder Rückhaltesysteme durch kollektive oder persönliche Vorrichtungen zum Schutz vor Abstürzen aus der Höhe ergänzt werden.

6A. Seitliche Halteösen

Verwenden Sie die beiden seitlichen Halteösen stets zusammen, indem Sie ein Verbindungsmittel zur Arbeitsplatzpositionierung in diese einhängen. Vergewissern Sie sich, dass der Karabiner geschlossen und verriegelt ist.

6B. Rückseitige Öse für die Rückhaltung

7. SEILRETTUNG

Sitzgurt:

EN 613: 2008

Zentrale Halteöse

Zum Aufstieg am Seil und zur Arbeitsplatzpositionierung. Verwenden Sie diese zentrale Halteöse, um ein Abseilgerät, Seilklemmen, Verbindungsmittel usw. zu befestigen.

Diese Halteöse ist keine Auffangöse.

8. Materialschlaufen

Die Materialschlaufen dürfen nur zum Transportieren von Material verwendet werden.

ACHTUNG GEFAHR, die Materialschlaufen nicht zum Sichern, Abseilen, Anselnen oder Einhängen an einem Standplatz verwenden.

9. ZUGANG MIT SEIL (FALCON + TOP / TOP CROLL)

Kombiniert mit dem Brustgurt TOP oder TOP CROLL kann der FALCON-Sitzgurt gemäß EN 361: 2002 als Komplettgurt mit Auffangöse verwendet werden.

Vordere Auffangöse auf Brusthöhe

Verbinden Sie nur diese sternale Öse mit einem Auffangsystem (z.B. ein mitlaufendes Auffanggerät an beweglicher Führung, ein Falldämpfer oder andere in der Norm EN 363 beschriebene Systeme). Zur leichteren Identifizierung ist diese Auffangöse mit dem Buchstaben „A“ markiert.

TOP-Brustgurt

Rückseitige Befestigung (siehe Abbildung).

Vorderseitige Befestigung: Um die Vorderseite des Brustgurts am Hüftgurt zu befestigen, verwenden Sie ein richtungsabhängiges Verbindungselement nach EN 362: 2004, das Bestandteil des Gurtes ist. Verwenden Sie ihn nicht zum Befestigen eines Verbindungsmittels oder Falldämpfers.

TOP CROLL-Brustgurt

Rückseitige Befestigung wie beim TOP-Brustgurt.

Vorderseitige Befestigung: Befestigen Sie die CROLL-Seilklemme an der Vorderseite des Sitzgurts, indem Sie den richtungsabhängigen Schließring in die bauchseitige Öse aus Gurtband (6) einhängen. Das Verbindungselement muss verriegelt und mit einem Drehmoment von 3 Nm festgezogen werden. Vergessen Sie nicht, den Trennsteg aus Kunststoff zu schließen.

10. Ergänzende Angaben zu den Normen (EN 365)

Rettungsplan

Der Benutzer muss für eventuelle Schwierigkeiten, die während der Anwendung dieses Produkts auftreten können, Rettungsmöglichkeiten planen.

Anschlageeinrichtungen

Der Anschlagpunkt des Systems muss oberhalb des Benutzers angebracht sein und den Anforderungen der Norm EN 795 entsprechen. Die Mindestbruchlast des Anschlagpunkts muss 10 kN betragen.

Verschiedenes

- Werden mehrere Ausrüstungsgegenstände zusammen verwendet, kann es zu gefährlichen Situationen kommen, wenn die Sicherheitsfunktion eines Gegenstands durch einen anderen Ausrüstungsgegenstand behindert wird.

- ACHTUNG GEFAHR: achten Sie darauf, dass die Produkte nicht an rauen Materialien oder scharfkantigen Gegenständen reiben.

- Anwender müssen für Aktivitäten in der Höhe gesundheitlich in guter Verfassung sein. WARNUNG, das regungslose Hängen in einem Gurt kann zu schweren Verletzungen oder sogar Tod führen (Hängetrauma!).

- Die Gebrauchsanleitungen für jeden Ausrüstungsgegenstand, der zusammen mit diesem Produkt verwendet wird, müssen unbedingt befolgt werden.

- Die Gebrauchsanleitungen in der Sprache des Landes müssen allen Benutzern dieser Ausrüstung zur Verfügung gestellt werden.

11. Petzl Allgemeines

Lebensdauer / Aussondern von Ausrüstung

Die maximale Lebensdauer von Kunststoff- und Textilprodukten der Firma Petzl beträgt 10 Jahre ab dem Herstellungsdatum. Für Metalprodukte ist sie unbegrenzt.

ACHTUNG, außergewöhnliche Umstände können die Aussonderung eines Produkts nach einer einmaligen Anwendung erforderlich machen (Art und Intensität der Benutzung, Anwendungsbereich: aggressive Umgebungen, scharfe Kanten, extreme Temperaturen, Chemikalien usw.).

In folgenden Fällen muss ein Produkt ausgesondert werden:

- wenn es mehr als 10 Jahre alt und aus Kunststoff oder Textil gefertigt ist
- nach einem schweren Sturz (oder Belastung)
- das Produkt fällt bei der Überprüfung durch (Sie haben Zweifel an seiner Zuverlässigkeit)

- die Gebrauchsgeschichte ist nicht bekannt bzw. unvollständig

- das Produkt ist veraltet (Änderung der gesetzlichen Bestimmungen, der Normen und der technischen Vorschriften, Inkompatibilität mit anderen Ausrüstungen usw.)

Zerstören und entsorgen Sie diese Produkte, um ihren weiteren Gebrauch zu verhindern.

Überprüfung des Produkts

Lassen Sie zusätzlich zu der Überprüfung vor jedem Einsatz eine gründliche Überprüfung durch eine sachkundige Person durchführen. Die Häufigkeit dieser Überprüfung hängt von den anwendbaren gesetzlichen Bestimmungen sowie von der Art und der Intensität des Gebrauchs ab. Petzl empfiehlt, diese Überprüfung mindestens alle 12 Monate durchführen zu lassen.

Entfernen Sie keine Etiketten oder Markierungen, um die Rückverfolgbarkeit des Produkts zu gewährleisten.

Die Ergebnisse dieser Prüfung werden in den Prüfbericht eingetragen:

Typ, Modell, Kontaktinformation des Herstellers, Seriennummer oder individuelle Nummer, Daten: Herstellung, Kauf, erste Anwendung, nächste regelmäßige Überprüfung, Anmerkungen: Probleme, Bemerkungen, Name und Unterschrift des Prüfers.

Siehe Beispiel unter www.petzl.fr/epi oder auf der CD-ROM EPI PETZL.

Lagerung, Transport

Das Produkt an einem trockenen, vor UV-Strahlen und Chemikalien geschützten Ort bei gemäßigten Temperaturen aufbewahren und falls nötig reinigen und trocknen.

Änderungen, Reparaturen

Änderungen und Reparaturen (außer Ersatzteile) außerhalb der Petzl-Betriebsanlagen sind nicht gestattet.

3 Jahre Garantie

Auf Material- und Fabrikationsfehler. Von der Garantie ausgeschlossen sind: normale Abnutzung, Oxidation, Änderungen oder Nachbesserungen, unsachgemäße Lagerung und Wartung, Nachlässigkeiten und Anwendungen, für die das Produkt nicht bestimmt ist.

Haftung

PETZL ist nicht verantwortlich für jegliche direkten, indirekten oder unfallbedingten Konsequenzen, sowie jegliche andere Art von Schäden, die aus der Verwendung seiner Produkte entstehen.

Rückverfolgbarkeit und Markierung

a. Die Herstellung dieser PSA überwachende Stelle

b. Die zur CE-Typenprüfung benannte Stelle

c. Rückverfolgbarkeit: Data Matrix = Artikelnummer + individuelle Nummer

d. Durchmesser

e. Individuelle Nummer

f. Herstellungsjahr

g. Herstellungsdatum

h. Prüfung oder Name des Prüfers

i. Fortlaufende Seriennummer

(IT) ITALIANO

Solo le tecniche presentate come non barrate e / o senza simbolo di morte sono autorizzate. Informatevi regolarmente degli ultimi aggiornamenti di questi documenti sul nostro sito www.petzl.com

In caso di dubbi o di problemi di comprensione, rivolgersi direttamente a PETZL.

FALCON

Imbracatura bassa leggera

1. Campo di applicazione

Dispositivo di protezione individuale (DPI). Imbracatura bassa, cintura di posizionamento, imbracatura leggera progettata per il soccorso o l'accesso difficile.

Questo prodotto non deve essere sollecitato oltre i suoi limiti o in qualsiasi altra situazione differente da quella per cui è destinato.

ATTENZIONE

Le attività che comportano l'utilizzo di questo dispositivo sono per natura pericolose.

Voi siete responsabili delle vostre azioni e decisioni.

Prima di utilizzare questo dispositivo, occorre:

- leggere e comprendere tutte le istruzioni d'uso,
- ricevere una formazione adeguata sul suo utilizzo,
- acquisire familiarità con il dispositivo, imparare a conoscerne le prestazioni e i limiti,
- comprendere e accettare i rischi indotti.

Il mancato rispetto di una sola di queste avvertenze può essere la causa di ferite gravi o mortali.

Responsabilità

ATTENZIONE, prima di ogni utilizzo è indispensabile un'adeguata formazione alle attività specificate nel campo di applicazione.

Questo prodotto deve essere utilizzato esclusivamente da persone competenti e addestrate o sottoposte al controllo visivo diretto di una persona competente e addestrata.

L'apprendimento delle tecniche adeguate e delle misure di sicurezza è sotto la sola vostra responsabilità.

Voi vi assumete personalmente tutti i rischi e le responsabilità per qualsiasi danno, ferita o morte che possano sopraggiungere, in qualsiasi modo, conseguentemente al cattivo utilizzo dei nostri prodotti. Se non siete in grado di assumervi questa responsabilità e questi rischi, non utilizzate questo materiale.

2. Nomenclatura

Imbracatura bassa

(1) Cintura, (2) Punto di attacco ventrale EN 813, (3) Punti di attacco laterali della cintura EN 358, (4) Punto di attacco posteriore di trattenuta EN 358, (5) Fibbia posteriore di collegamento pettorale imbracatura bassa, (6) Punto ventrale in tessuto di collegamento pettorale imbracatura bassa, (7) Fibbie di regolazione DoubleBack, (8) Portamateriali, (9) Passante per portamateriale, (10) Sistema di organizzazione per fettuccia in eccesso (11) Elastici regolabili, (12) Etichetta di marcatura da riporre nel rinforzo della cintura.

Materiali principali

- Poliestere, poliammide (tessuto),
- Acciaio (fibbie di regolazione),
- Lega d'alluminio (punti di attacco).

3. Controllo, punti da verificare

Prima di ogni utilizzo

Verificare le fettucce a livello dei punti d'attacco, delle fibbie di regolazione e delle cuciture di sicurezza.

Fare attenzione ai tagli, all'usura e ai danni dovuti all'utilizzo, al calore, ai prodotti chimici, ecc. Attenzione ai fili tagliati.

Controllare il buon funzionamento delle fibbie DoubleBack.

Durante l'utilizzo

È importante controllare regolarmente lo stato del prodotto. Assicurarsi del collegamento e del buon posizionamento dei dispositivi gli uni rispetto agli altri.

Consultare i particolari della procedura di controllo di ogni DPI sul sito www.petzl.fr/epi o sul CD-ROM DPI PETZL.

In caso di dubbio contattare PETZL.

4. Compatibilità

Verificare la compatibilità di questo prodotto con gli altri elementi del sistema nella vostra applicazione (compatibilità = buona interazione funzionale). Una connessione incompatibile può provocare uno sganciamento accidentale, una rottura o compromettere la funzione di sicurezza di un altro dispositivo.

Gli elementi collegati all'imbracatura devono essere conformi alle norme in vigore (Ancoraggi, Connettori con bloccaggio, Assorbitori ecc.).

5. Sistemazione dell'imbracatura

Allargare i cosciali mediante le fibbie DoubleBack.

5A. Prendere l'imbracatura bassa per la cintura e infilarla per i piedi.

5B. Stringere bene la cintura tirandone le fettucce.

Arrotolare l'eccedenza di fettuccia e sistemarla sotto gli elastici (vedi disegno).

5C. Regolare i cosciali.

Regolazione e prova di sospensione

L'imbracatura deve essere regolata aderente al corpo per ridurre il rischio di ferite in caso di caduta. Si devono effettuare dei movimenti e una prova di sospensione su ogni punto di attacco per essere sicuri che l'imbracatura sia regolata bene e comoda per l'utilizzo previsto.

6. POSIZIONAMENTO SUL LAVORO e TRATTENUTA

Imbracatura di posizionamento sul lavoro e trattenuta

EN 358: 2000

Questi punti di attacco sono esclusivamente destinati a mantenervi in posizione sul luogo di lavoro e ad impedirvi di raggiungere un luogo da dove una caduta è possibile.

Utilizzare questi punti di attacco unicamente per l'aggancio ad un sistema di posizionamento sul lavoro o un sistema di trattenuta, altezza di caduta massima: 0,5 m.

Questi punti d'attacco non sono concepiti per utilizzi anticaduta. Può essere necessario completare i sistemi di posizionamento sul lavoro, o di trattenuta, con dei mezzi di protezione contro le cadute dall'alto di tipo collettivo o individuale.

6A. Punti di attacco laterali della cintura

Utilizzare sempre i due punti d'attacco laterali insieme collegandoli tramite un cordino di posizionamento per essere confortevolmente in appoggio sulla cintura. Verificare che il connettore sia chiuso bene e bloccato.

6B. Punto di attacco posteriore di trattenuta

7. SOCCORSO SU CORDA

Imbracatura bassa:

EN 813: 2008

Punto di attacco ventrale

Destinato alla progressione su corda e al posizionamento sul lavoro.

Utilizzare questo punto di attacco ventrale per collegare un discensore, dei bloccanti, dei cordini di posizionamento...

Questo punto d'attacco non è anticaduta.

8. Portamateriali

I portamateriali devono essere utilizzati unicamente per il materiale.

ATTENZIONE PERICOLO, non utilizzare i Portamateriali per assicurare, scendere, legarsi o assicurarsi.

9. ACCESSO SU CORDA (FALCON + TOP / TOP CROLL)

L'imbracatura bassa FALCON, abbinata al pettorale TOP o TOP CROLL, diventa un'imbracatura completa con punto anticaduta EN 361: 2002.

Punto di attacco sternale

Solo questo punto di attacco sternale serve a connettere un sistema d'arresto caduta ad esempio un anticaduta di tipo guidato su corda, un assorbitore d'energia..., sistema descritto nella norma EN 363. Per meglio identificarlo, questo punto è contrassegnato dalla lettera A.

Pettorale TOP

Collegamento posteriore (vedi disegno).

Collegamento anteriore: utilizzare il connettore direzionale EN 362: 2004, componente dell'imbracatura, per collegare la parte anteriore del pettorale alla cintura. Non utilizzarlo per collegare un cordino o un assorbitore d'energia.

Pettorale TOP CROLL

Collegamento posteriore identico al pettorale TOP.

Collegamento anteriore: collegare il CROLL alla parte anteriore dell'imbracatura bassa avvitando la maglia rapida direzionale nel punto ventrale in tessuto (6). Stringere e bloccare con la chiave a 3 Nm. Non dimenticare di agganciare la barretta di separazione in plastica.

10. Informazioni normative complementari (EN 365)

Procedura di soccorso

Prevedere i mezzi di soccorso necessari per intervenire rapidamente in caso di difficoltà.

Ancoraggi

L'ancoraggio del sistema deve essere preferibilmente situato al di sopra della posizione dell'utilizzatore e deve rispondere ai requisiti della norma EN 795 (resistenza minima 10 kN).

Informazioni aggiuntive

- Un pericolo può sopraggiungere al momento dell'utilizzo di più dispositivi in cui la funzione di sicurezza di uno dei dispositivi può essere compromessa dalla funzione di sicurezza di un altro dispositivo.

- ATTENZIONE PERICOLO, verificare che i prodotti non sfreghino contro materiali abrasivi o parti taglienti.

- Gli utilizzatori devono avere l'idoneità sanitaria per le attività in altezza.

ATTENZIONE, la sospensione inerte nell'imbracatura può generare gravi disturbi fisiologici o la morte.

- Devono essere rispettate le istruzioni d'uso indicate nelle note informative di ogni dispositivo associato a questo prodotto.

- Le istruzioni d'uso di questo dispositivo devono essere fornite all'utilizzatore e redatte nella lingua del paese in cui il prodotto viene utilizzato.

11. Generalità Petzl

Durata / Eliminazione

Per i prodotti Petzl in plastica e tessuto, la durata di vita massima è di 10 anni a partire dalla data di fabbricazione. Indefinita per i prodotti metallici.

ATTENZIONE, un evento eccezionale può comportare l'eliminazione del prodotto dopo un solo utilizzo (tipo ed intensità di utilizzo, ambiente di utilizzo: ambienti aggressivi, parti taglienti, temperature estreme, prodotti chimici, ecc.).

Il prodotto deve essere eliminato quando:

- Ha più di 10 anni ed è composto da materiale plastico o tessile.

- Ha subito una forte caduta (o sforzo).

- Il risultato dei controlli del prodotto non è soddisfacente. Si ha un dubbio sulla sua affidabilità.

- Non si conosce l'intera storia del suo utilizzo.

- Quando il suo utilizzo è obsoleto (evoluzione delle leggi, delle normative, delle tecniche o incompatibilità con altri dispositivi, ecc.).

Distuggere i prodotti scartati per evitarne un futuro utilizzo.

Controllo del prodotto

Oltre ai controlli prima di ogni utilizzo, un controllore competente deve eseguire una verifica approfondita. Bisogna adattare la frequenza in base alla legislazione applicabile, al tipo ed all'intensità di utilizzo. Petzl raccomanda un controllo come minimo ogni 12 mesi.

Non rimuovere etichette e marcature per mantenere la tracciabilità del prodotto.

I risultati dei controlli devono essere registrati in una scheda di verifica: tipo, modello, dati fabbricante, numero di serie o numero individuale;

date: fabbricazione, acquisto, primo utilizzo, successive verifiche periodiche;

note: difetti, osservazioni; nome e firma del controllore.

Vedi esempio su www.petzl.fr/epi o sul CD-ROM DPI Petzl.

Stoccaggio, trasporto

Conservare il prodotto all'asciutto al riparo da raggi UV, prodotti chimici, in un luogo temperato, ecc. Pulire e asciugare il prodotto se necessario.

Modifiche, riparazioni

Sono proibite le modifiche e le riparazioni effettuate al di fuori degli stabilimenti Petzl (salvo pezzi di ricambio).

Garanzia 3 anni

Contro ogni difetto di materiale o di fabbricazione. Sono esclusi: usura normale, ossidazione, modifiche o ritocchi, cattiva conservazione, manutenzione impropria, negligenze, utilizzi ai quali questo prodotto non è destinato.

Responsabilità

PETZL non è responsabile delle conseguenze dirette, indirette, accidentali o di ogni altro tipo di danno verificatosi o causato dall'utilizzo dei suoi prodotti.

Tracciabilità e marcature

a. Organismo che controlla la fabbricazione di questo DPI

b. Ente riconosciuto che interviene per l'esame CE del tipo

c. Tracciabilità: datamatrix = codice prodotto + numero individuale

d. Diametro

e. Numero individuale

f. Anno di fabbricazione

g. Giorno di fabbricazione

h. Controllo o nome del controllore

i. Incrementazione

(ES) ESPAÑOL

Sólo están autorizadas las técnicas presentadas sin tachar y/o sin calavera. Infórmese regularmente de las últimas actualizaciones de estos documentos en nuestra página web www.petzl.com

En caso de duda o de problemas de comprensión, consulte a PETZL.

FALCON

Arnés de cintura ligero

1. Campo de aplicación

Equipo de protección individual (EPI). Arnés de cintura, cinturón de sujeción y arnés ligero diseñado para rescate o los accesos difíciles.

Este producto no debe ser solicitado más allá de sus límites o en cualquier otra situación para la que no esté previsto.

ATENCIÓN

Las actividades que implican la utilización de este producto son por naturaleza peligrosas.

Usted es responsable de sus actos y decisiones.

Antes de utilizar este equipo, debe:

- Leer y comprender todas las instrucciones de utilización.
- Formarse para el uso específico de este equipo.
- Familiarizarse con su equipo y aprender a conocer sus prestaciones y sus limitaciones.
- Comprender y aceptar los riesgos derivados.

El no respeto de una sola de estas advertencias puede ser la causa de heridas graves o mortales.

Responsabilidad

ATENCIÓN: es indispensable una formación antes de cualquier utilización. Esta formación debe estar adaptada a las prácticas definidas en el campo de aplicación.

Este producto sólo debe ser utilizado por personas competentes e informadas, o que estén bajo el control visual directo de una persona competente e informada.

El aprendizaje de las técnicas adecuadas y de las medidas de seguridad se efectúa bajo su única responsabilidad.

Usted asume personalmente todos los riesgos y responsabilidades por cualquier daño, herida o muerte que puedan producirse debido a una mala utilización de nuestros productos, sea del modo que sea. Si usted no está dispuesto a asumir esta responsabilidad o riesgo, no utilice este material.

2. Nomenclatura

Arnés de cintura

(1) Cinturón, (2) Punto de enganche ventral EN 813, (3) Puntos de enganche laterales del cinturón EN 358, (4) Punto de enganche posterior de retención EN 358, (5) Hebillas posteriores de unión torso-arnés de cintura, (6) Punto ventral textil de unión torso-arnés de cintura, (7) Hebillas de regulación DoubleBack, (8) Anillos portamaterial, (9) Trabillas para los portaherramientas, (10) Sistema para guardar el sobrante de cinta, (11) Elásticos regulables, (12) Etiqueta de marcado a guardar en el interior del refuerzo del cinturón.

Materiales principales

- Poliéster, poliamida (textil).
- Acero (hebillas de regulación),
- Aleación de aluminio (puntos de anclaje).

3. Control, puntos a verificar

Antes de cualquier utilización

Revise las cintas a nivel de los puntos de enganche, de las hebillas de regulación y de las costuras de seguridad.

Vigile los cortes, desgastes y daños debidos al uso, al calor, a los productos químicos, etc. Atención a los hilos cortados.

Compruebe el correcto funcionamiento de las hebillas DoubleBack.

Durante la utilización

Es importante verificar regularmente el estado del producto. Asegúrese de la conexión y de la correcta colocación de los equipos entre sí.

Consulte los detalles para realizar el control de cada EPI en www.petzl.fr/epi o en el CD-ROM EPI PETZL.

En caso de duda, póngase en contacto con PETZL.

4. Compatibilidad

Compruebe la compatibilidad de este producto con los demás elementos del sistema en su aplicación (compatibilidad = interacción funcional correcta).

Una conexión incompatible puede provocar un desenganche accidental, una rotura o afectar a la función de seguridad de otro equipo.

Los elementos conectados a su arnés deben cumplir con los requisitos de las normas en vigor (anclajes, conectores con bloqueo de seguridad, absorbedores, etc.).

5. Colocación del arnés

Aloje las perneras mediante las hebillas DoubleBack.

5A. Sujete el arnés por el cinturón y colóqueselo por los pies.

5B. Ciña bien el cinturón tirando de las cintas del mismo.

Enrolle el sobrante de cita y guárdelo bajo los elásticos (ver esquema).

5C. Ajuste las perneras.

Regulación y prueba de suspensión

Su arnés debe estar ajustado cerca del cuerpo para reducir el riesgo de lesión en caso de caída. Debe realizar movimientos y una prueba de suspensión de cada punto de enganche para estar seguro de que tenga el nivel de comodidad necesario para el uso previsto y que el arnés esté bien regulado.

6. SUJECIÓN y RETENCIÓN EN EL PUESTO DE TRABAJO

Arnés de sujeción y de retención EN 358 : 2000

Estos puntos de enganche están destinados únicamente a mantener al usuario en posición en su puesto de trabajo, o bien a impedir que el usuario alcance una zona desde la que se pueda producir una caída.

Utilice únicamente estos puntos de enganche para conectarse a un sistema de sujeción o a un sistema de retención, altura de caída máxima: 0,5 m.

Estos puntos de enganche no están diseñados para ser utilizados como anticaídas. Puede que sea necesario completar los sistemas de sujeción o de retención por medios de protección contra las caídas de altura de tipo colectivo o individual.

6A. Puntos de enganche laterales del cinturón

Utilice siempre los dos puntos de enganche laterales a la vez uniéndolos con un elemento de amarre de sujeción para estar en apoyo sobre el cinturón de forma cómoda. Compruebe que el conector está bien cerrado y bloqueado.

6B. Punto de enganche posterior de retención

7. RESCATE MEDIANTE CUERDA

Arnés de cintura :

EN 813 : 2008

Punto de enganche ventral

Destinado a la progresión por cuerda y a la sujeción en el puesto de trabajo. Utilice este punto de enganche ventral para conectar un descensor, bloqueadores, elementos de amarre de sujeción...

Este punto de enganche no es anticaídas.

8. Anillos portamaterial

Los anillos portamaterial sólo deben ser utilizados para transportar el material.

ATENCIÓN PELIGRO, no utilice los anillos portamaterial para asegurar, descender, encordarse o asegurarse mediante un elemento de amarre.

9. ACCESO POR CUERDA (FALCON + TOP / TOP CROLL)

El arnés de cintura FALCON, unido con el torso TOP o TOP CROLL, se convierte en un arnés completo con punto anticaídas EN 361 : 2002.

Punto de enganche esternal

Sólo este punto de enganche esternal sirve para conectar un sistema anticaídas, por ejemplo, un anticaídas deslizante para cuerda, un absorbedor de energía... sistemas descritos en la norma EN 363. Para identificarlo mejor, este punto está marcado con la letra A.

Torso TOP

Unión posterior (ver esquema).

Unión delantera : utilice el conector direccional EN 362 : 2004, componente del arnés, para unir la parte delantera del torso con el cinturón. No lo utilice para conectar un elemento de amarre o un absorbedor de energía.

Torso TOP CROLL

Unión posterior idéntica al torso TOP.

Unión delantera : fije el CROLL a la parte delantera del arnés de cintura roscando el maillón direccional en el punto ventral textil (6). Apriete y bloquee con la llave a 3 Nm. No olvide cerrar y bloquear la barra de separación de plástico.

10. Información normativa complementaria (EN 365)

Plan de rescate

Debe prever los medios de rescate necesarios para intervenir rápidamente en caso de dificultades.

Anclajes

El anclaje del sistema tiene que estar situado, preferentemente, por encima de la posición del usuario y debe cumplir con las exigencias de la norma EN 795 (resistencia mínima 10 kN).

Varios

- Un peligro puede sobrevenir cuando se utilizan varios equipos en los que la función de seguridad de uno de los equipos puede verse afectado por la función de seguridad de otro equipo.

- **ATENCIÓN PELIGRO,** procure que sus productos no rocen con materiales abrasivos o piezas cortantes.

- Los usuarios deben ser aptos desde el punto de vista médico para las actividades en altura. **ATENCIÓN,** estar suspendido e inerte en un arnés puede provocar problemas fisiológicos graves o la muerte.

- Deben ser respetadas las instrucciones de utilización especificadas en las fichas técnicas de cada equipo asociado a este producto.

- Las instrucciones de utilización deben entregarse al usuario de este equipo en el idioma del país de utilización.

11. Información general Petzl

Vida útil / Dar de baja

Para los productos plásticos y textiles de Petzl, la vida útil máxima es de 10 años a partir de la fecha de fabricación. No está limitada para los productos metálicos.

ATENCIÓN, un suceso excepcional puede llevarle a dar de baja un producto después de una sola utilización (tipo e intensidad de utilización, entorno de utilización : medios agresivos, arista cortante, temperaturas extremas, productos químicos, etc.).

Un producto debe darse de baja cuando :

- Tiene más de 10 años y está compuesto por plástico o textil.

- Ha sufrido una caída importante (o esfuerzo).

- El resultado de las revisiones del producto no es satisfactorio. Duda de su fiabilidad.

- No conoce el historial completo de utilización.

- Cuando su uso es obsoleto (evolución legislativa, normativa, técnica o incompatibilidad con otros equipos, etc.).

Destruya estos productos para evitar una utilización futura.

Revisión del producto

Además de los controles antes de cada utilización, haga que un controlador competente realice una revisión en profundidad. Esta frecuencia de revisión debe adaptarse en función de la legislación aplicable, del tipo y de la intensidad de utilización. Petzl le aconseja una revisión cada 12 meses como mínimo.

No retire las etiquetas ni marcados para mantener la trazabilidad del producto.

Los resultados de las revisiones deben registrarse en una ficha de seguimiento: tipo, modelo, nombre y dirección del fabricante, número de serie o número individual, fechas: fabricación, compra, primera utilización, próximos controles periódicos; notas: defectos, observaciones; nombre y firma del controlador.

Ver un ejemplo en www.petzl.fr/epi o en el CD-ROM EPI Petzl.

Almacenamiento y transporte

Guarde el producto en un lugar templado y seco, protegido de los rayos UV, productos químicos, etc. Limpie y seque el producto si es necesario.

Modificaciones, reparaciones

Las modificaciones y reparaciones están prohibidas fuera de los talleres de Petzl (excepto las piezas de recambio).

Garantía 3 años

Contra cualquier defecto del material o de fabricación. Se excluye: desgaste normal, oxidación, modificaciones o retoques, almacenamiento incorrecto, mantenimiento incorrecto, negligencias, utilizations para las que esté producto no está destinado.

Responsabilidad

PETZL no es responsable de las consecuencias directas, indirectas, accidentales o de cualquier otro tipo de daños ocurridos o resultantes de la utilización de sus productos.

Trazabilidad y marcado

a. Organismo que controla la fabricación de este EPI

b. Organismo notificado que interviene en el examen CE de tipo

c. Trazabilidad: datamatrix = referencia producto + número individual

d. Diámetro

e. Número individual

f. Año de fabricación

g. Día de fabricación

h. Control o nombre del controlador

i. Incremento

(PT) PORTUGUÊS

Somente as técnicas aqui apresentadas não barradas e/ou sem a caveira estão autorizadas. Tome regularmente conhecimento das últimas atualizações destes documentos no nosso site www.petzl.com

Em caso de dúvida ou problema de compreensão, informe-se junto da PETZL.

FALCON

Harnês de cintura leve

1. Campo de aplicação

Equipamento de protecção individual (EPI). Harnês de cintura, cinto de posicionamento, harnês leve concebido para o resgate ou acesso difícil. Este produto não deve ser solicitado para lá dos seus limites ou em qualquer situação para a qual não tenha sido previsto.

ATENÇÃO

As actividades que implicam a utilização deste produto são por natureza perigosas.

Você é responsável pelos seus actos e pelas suas decisões.

Antes de utilizar este produto, deve:

- Ler e compreender todas as instruções de utilização.
- Formar-se especificamente na utilização deste equipamento.
- Familiarizar-se com o seu equipamento, aprender a conhecer as suas performances e as suas limitações.
- Compreender e aceitar os riscos inerentes.

O não respeito destes avisos poderá causar ferimentos graves ou mortais.

Responsabilidade

ATENÇÃO, uma formação é indispensável antes da utilização. Esta formação deve estar adaptada às práticas definidas no campo de aplicação.

Este produto não deve ser utilizado senão por pessoas competentes e responsáveis, ou colocado sob o controle visual directo de uma pessoa competente e responsável.

A aprendizagem das técnicas adequadas e das medidas de segurança efectua-se sob a sua inteira responsabilidade.

Você assume pessoalmente todos os riscos e responsabilidade por todos os danos, ferimentos ou morte que possam advir após uma má utilização dos nossos produtos seja de que forma for. Se não está em condições de assumir esta responsabilidade ou de correr este risco, não utilize este material.

2. Nomenclatura

Harnês de cinto

(1) Cinto, (2) Ponto de fixação ventral EN 813, (3) Pontos de fixação lateral do cinto EN 358, (4) Ponto de fixação posterior de restrição EN 358, (5) Fivela posterior de ligação ao torse, (6) Ponto ventral têxtil de ligação ao torse, (7) Fivelas de ajuste DoubleBack, (8) Porta-materiais, (9) Passador para porta-utensílios, (10) Sistema de arrumação da fita excedente, (11) Elásticos ajustáveis, (12) Etiqueta de marcação a guardar no reforço do cinto.

Matérias principais

- Poliéster, poliamida (têxtil),
- Aço (fivelas de ajuste),
- Liga de alumínio (pontos de fixação).

3. Controle, pontos a verificar

Antes de qualquer utilização

Verifique as fitas ao nível dos pontos de fixação, das fivelas de ajuste e das costuras de segurança.

Vigie os cortes, desgaste e danos devidos à utilização, ao calor, aos produtos químicos etc. Atenção aos fios cortados.

Verifique o bom funcionamento das fivelas DoubleBack.

Durante a utilização

É importante controlar regularmente o estado do produto. Assegure-se da conexão e do correcto posicionamento dos equipamentos, uns em relação aos outros.

Consulte o detalhe da inspeção a efectuar para cada EPI em www.petzl.fr/epi ou no CD ROM EPI PETZL.

Contacte a PETZL em caso de dúvida.

4. Compatibilidade

Verifique a compatibilidade deste produto com os outros elementos do sistema na sua aplicação (compatibilidade = boa interacção funcional). Uma conexão incompatível pode dar ocasião a que se solte acidentalmente, a uma ruptura ou a afectar a função de segurança de outro equipamento. Os elementos conectados ao seu harnês devem estar conformes às normas em vigor (Ancoragens, Conectores com segurança, Absorvedores, etc).

5. Montagem no harnês.

Alargue as perneiras com a ajuda das fivelas DoubleBack.

5A. Segure o harnês pela cintura e enfie-o pelos pés.

5B. Ajuste bem o cinto puxando as fitas deste.

Dobre o excesso de fita e guarde-a sob os elásticos (ver desenho).

5C. Ajuste as perneiras.

Ajuste e teste de suspensão

O seu harnês deve estar ajustado próximo ao corpo para reduzir o risco de ferimento em caso de queda. Deve efectuar movimentos e um teste de suspensão sobre cada ponto de fixação, para estar seguro de que o harnês tem o nível de conforto necessário para a utilização pretendida e de que o ajuste está optimizado.

6. POSICIONAMENTO NO TRABALHO E RESTRIÇÃO

Harnês de posicionamento no trabalho e restrição EN 358 : 2000

Estes pontos de fixação são destinados unicamente para mantê-lo posicionado no seu posto de trabalho ou a impedí-lo de alcançar um local onde seja possível cair.

Utilize unicamente estes pontos de fixação para se fixar a um sistema de posicionamento no trabalho ou sistema de restrição, altura de queda máxima: 0,5 m.

Estes pontos de fixação não estão concebidos para utilizações antiqueda. Pode ser necessário completar os sistemas de posicionamento no trabalho, ou de restrição, por meios de protecção contra quedas em altura do tipo colectivo ou individual.

6A. Pontos de fixação laterais do cinto

Utilize sempre os dois pontos de fixação laterais em conjunto ligando-os por uma longe de posicionamento para estar apoiado confortavelmente

na cintura. Verifique que o conector está bem fechado e com a segurança travada.

6B. Ponto de fixação posterior de restrição

7. RESGATE EM CORDA

Harnês de cinto :

EN 813 : 2008

Ponto de fixação ventral

Destinado à progressão em corda e posicionamento no trabalho. Utilize este ponto de fixação ventral para conectar um descensor, bloqueadores, longes de posicionamento...

Este ponto de fixação não é antiqueda.

8. Porta-material

Os Porta-materiais devem ser utilizados unicamente para material.

ATENÇÃO PERIGO, não utilize os Porta-materiais para se assegurar, descer, se encordar ou se alonjar.

9. ACESSO POR CORDA (FALCON + TOP / TOP CROLL)

O harnês FALCON, montado no torse TOP ou TOP CROLL, torna-se um harnês completo com ponto antiqueda EN 361 : 2002.

Ponto de fixação esternal

Somente este ponto de fixação serve para conectar um sistema de travamento de quedas, por exemplo um antiquedas móvel na corda, um absorvedor de energia..., sistema descrito na norma EN 363. Para melhor o identificar, este ponto está marcado com a letra A.

Torse TOP

Ligação posterior (ver desenho).

Ligação anterior: utilize um conector direccional EN 362 : 2004, componente do harnês, para ligar a frente do torse ao cinto. Não utilize para conectar uma longe ou um absorvedor de energia.

Torse TOP CROLL

Ligação posterior idêntica ao torse TOP.

Ligação anterior: ligue o CROLL, à frente do harnês apertando o maillon rapide direccional no ponto ventral de fixação (6). Aparafuse e bloqueie com chave dinamómetro a 3 Nm. Não esqueça de baixar e clipar a barra plástica de separação.

10. Informações normativas complementares (EN 365)

Plano de resgate

Preveja os meios de resgate necessários para intervir rapidamente em caso de dificuldades.

Ancoragens

A ancoragem do sistema deve estar de preferência situada acima da posição do utilizador e responder às exigências EN 795 (resistência mínima 10 kN).

Diversos

- Pode ocorrer uma situação perigosa quando se utilizam vários equipamentos em que a função de segurança de um dos equipamentos pode ser afectada pela função de segurança de outro equipamento.
- ATENÇÃO PERIGO, cuide para que os produtos não sejam sujeitos a fricções de materiais abrasivos ou peças cortantes.
- Os utilizadores devem estar clinicamente aptos para as actividades em altura. ATENÇÃO, estar suspenso e inerte num harnês pode despoletar perturbações fisiológicas graves ou a morte.
- As instruções de utilização definidas nas notícias de cada equipamento associado à este produto devem ser respeitadas.
- As instruções de utilização devem ser fornecidas ao utilizador deste equipamento na língua do país de utilização.

11. Generalidades Petzl

Tempo de vida / Abater equipamento

Para os produtos Petzl plásticos e têxteis, o tempo de vida máxima é de 10 anos a partir da data de fabrico. Não tem limite para os produtos metálicos.

ATENÇÃO, um evento excepcional pode conduzir ao abate de um produto após uma só utilização (tipo e intensidade de utilização, ambiente de utilização : ambientes agressivos, aresta cortante, temperaturas extremas, produtos químicos, etc).

Um produto deve ser abatido quando :

- Tem mais de 10 anos e é composto por plástico ou têxtil.
 - Foi sujeito a uma queda importante (ou esforço).
 - O resultado das verificações do produto não é satisfatório. Você tem uma dúvida sobre a sua fiabilidade.
 - Você não conhece a história completa de utilização.
 - Quando a sua utilização está obsoleta (evolução legislativa, normativa, técnica ou incompatibilidade com outros equipamentos, etc).
- Destrua os produtos abatidos para evitar uma futura utilização.**

Verificação do produto

Para além do controle antes de cada utilização, efectue uma verificação aprofundada por um verificador competente. Esta frequência da verificação deve ser adaptada em função da legislação aplicável, do tipo e da intensidade de utilização. A petzl aconselha uma verificação no minimo todos os 12 meses.

Não retire as etiquetas e as marcações para garantir a traçabilidade do produto.

Os resultados das verificações devem ser registados numa ficha de acompanhamento: tipo, modelo, coordenadas do fabricante, número de série ou número individual, datas de fabrico, aquisição, primeira utilização, próximos exames periódicos; notas: defeitos, comentários, nome e assinatura do inspector.

Ver exemplo em www.petzl.fr/epi ou em CD-ROM EPI Petzl.

Armazenamento, transporte

Armazene o produto seco ao abrigo dos UV, produtos químicos, num ambiente temperado, etc. Lave e seque o produto se necessário.

Modificações, reparações

As modificações e reparações estão interditas fora das instalações da Petzl (salvo peças sobresselentes).

Garantia 3 anos

Contra qualquer defeito de material ou fabrico. Estão excluídos: desgaste normal, oxidação, modificações ou retoques, mau armazenamento, má manutenção, negligências, utilizações para as quais este produto não está destinado.

Responsabilidade

A PETZL não é responsável pelas consequências directas, indirectas, acidentais ou de todo e qualquer outro tipo de danos subseqüentes ou resultantes da utilização destes produtos.

Traçabilidade e marcações

- Organismo de controle do fabrico deste EPI
- Organismo notificado interveniente para o exame CE de tipo
- Traçabilidade: datamatrix = referência produto + número individual
- Diâmetro
- Número individual
- Ano de fabrico
- Dia de fabrico
- Controle ou nome do controlador
- Incrementação

(NL) NEDERLANDS

Enkel de niet-doorkruiste technieken en/of die zonder het pictogram “doodshoofd” zijn toegelaten.
Neem regelmatig kennis van de nieuwe updates van deze documenten op onze website www.petzl.com
Indien u twijfelt of moeite heeft om het te begrijpen, gelieve dan contact op te nemen met PETZL.

FALCON

Lichte zitgordel

1. Toepassingsveld

Persoonlijk Beschermings Middel (PBM). Zitgordel, werkpositioneringsriem, lichte gordel ontworpen voor hulpverlening of interventies. Dit product mag niet méér belast worden dan toegelaten en mag niet gebruikt worden in elke andere situatie waarvoor het niet voorzien is.

OPGELET

De activiteiten die het gebruik van deze uitrusting vereisen zijn van nature gevaarlijk.

U bent verantwoordelijk voor uw handelingen en beslissingen.

Alvorens deze uitrusting te gebruiken, dient u:

- Alle gebruiksinstructies te lezen en te begrijpen.
 - Een aangepaste training te hebben gevolgd voor het gebruik van deze uitrusting.
 - Zich vertrouwd te maken met uw uitrusting; zijn prestaties en beperkingen leren kennen.
 - De inherente risico's te begrijpen en te aanvaarden.
- Het niet-respecteren van één van deze waarschuwingen kan de oorzaak zijn van ernstige of dodelijke verwondingen.**

Verantwoordelijkheid

OPGELET, een aangepaste training is noodzakelijk vóór gebruik. Deze vorming moet aangepast zijn aan de praktijken van dit toepassingsveld. Dit product mag enkel gebruikt worden door bevoegde en beraden personen of die onder direct visueel toezicht van een competent en beraden persoon geplaatst zijn.

Het aanleren van de gepaste technieken en veiligheidsmaatregelen gebeurt onder uw eigen verantwoordelijkheid.

U neemt persoonlijk alle risico's en verantwoordelijkheid voor eventuele schade, verwondingen of overlijden, ongeacht de manier waarop dit zou kunnen optreden na verkeerdelijk gebruik van onze producten. Indien u niet in staat bent om deze verantwoordelijkheid op te nemen of om dit risico te lopen, gebruik dit materiaal dan niet.

2. Terminologie van de onderdelen

Zitgordel

(1) Heupriem, (2) Ventraal inbindpunt EN 813, (3) Laterale inbindpunten op de heupriem EN 358, (4) Inbindpunt achteraan voor werkplaatsbeperking EN 358, (5) Gesp achteraan voor de verbinding tussen zitgordel en borstriem, (6) Ventraal inbindpunt in textiel voor de verbinding tussen zitgordel en borstriem, (7) Regelbare DoubleBack gespen, (8) Materiaalusslen, (9) Bandgeleider voor materiaal-drager, (10) Opbergstelsysteem voor het overschot aan riemen, (11) Verstelbare elastieken, (12) Etiket voor markering opgeborgen in de heupriempolstering.

Voornaamste materialen

- Polyester, polyamide (textiel),
- Staal (regelgespen),
- Aluminiumlegering (inbindpunten).

3. Check: te controleren punten

Vóór elk gebruik

Nazicht van de riemen ter hoogte van de inbindpunten, van de sluitingsgespen en van de veiligheidsstiksels.

Controleer scheuren, slijtageverschijnselen en schade ten gevolge van het gebruik, hitte, chemische producten enz... Let op doorgesneden vezels. Check de goede werking van de DoubleBack gespen.

Tijdens het gebruik

Het is belangrijk om regelmatig de toestand van het product te controleren. Vergewis er u van dat alle elementen goed verbonden en goed geplaatst zijn ten opzichte van elkaar.

Meer details over de uit te voeren controle voor elk PBM in de specifieke PBM CDROM van PETZL of op www.petzl.com/ppe
Bij twijfel, contacteer uw lokale PETZL verdeler.

4. Verenigbaarheid

Gelieve na te zien of dit product compatibel is met de andere elementen van het systeem in uw toepassing (compatibiliteit = een goede functionele interactie).

Een verbinding die niet compatibel is, kan leiden tot een ongewenst loshaken of tot de breuk van het verbindingselement, of kan de veiligheidsfunctie van een ander deel van de uitrusting beïnvloeden.

De elementen die verbonden zijn met uw gordel moeten conform zijn aan de geldende normen (Verankeringen, Vergrendelbare verbindingselementen, Energie-absorbers, enz...).

5. Aantrekken van de gordel

Maak de beenlussen wijder met behulp van de DoubleBack gespen.

5A. Houd de zitgordel vast bij de heupriem, steek de voeten er door en trek hem aan.

5B. Span de heupriem goed aan door aan de riemen te trekken. Rol het overschot aan riemen en berg ze op onder de elastieken (zie schema).

5C. Aanpassen van de beenlussen.

Afstelling en ophangingtest

Uw gordel moet dicht bij het lichaam worden aangepast om het risico op verwondingen bij een val te beperken. De gebruiker dient een ophangingtest op elk inbindpunt en verschillende bewegingen met zijn uitrusting uit te voeren, om er zeker van te zijn dat dit voldoende comfort verzekert voor het gewenste gebruik, en dat de gordel optimaal ingesteld is.

6. WERKPOSITIONERING en WERKPLAATSBEPERKING

Gordel voor werkpositionering en werkplaatsbeperking

EN 358: 2000

Deze inbindpunten zijn enkel bedoeld om ofwel de gebruiker in positie te houden op zijn werkplaats, ofwel hem te verhinderen een plaats te bereiken waar een valrisico bestaat.

Deze inbindpunten mogen enkel gebruikt worden om u te bevestigen aan een systeem voor werkpositionering of werkplaatsbeperking, met een maximale

valhoogte van 0,5 m.

Deze inbindpunten zijn niet geschikt voor een toepassing in anti-val-beveiliging. Het kan nodig zijn om deze systemen voor werkpositionering en werkplaatsbeperking aan te vullen met beschermingsmiddelen tegen hoogtevallen van collectieve aard of individuele aard.

6A. Laterale inbindpunten op de heupriem

Gebruik steeds beide laterale inbindpunten samen door ze te verbinden met een leeflijn voor werkpositionering om comfortabel gesteund te zitten in de heupriem. Zie erop toe dat de connector correct gesloten en vergrendeld is.

6B. Verbindingspunt achteraan voor werkplaatsbeperking

7. HULPVERLENING OP TOUW

Zitgordel:

EN 813: 2008

Ventraal inbindpunt

Bestemd voor het voorbewegen op touw en werkpositionering. Gebruik dit ventraal inbindpunt voor het verbinden van een afdaalapparaat, stijgklemmen of leeflijnen voor werkpositionering...

Dit inbindpunt is geen anti-val-beveiliging.

8. Materiaaldragers

De Materiaalusslen moeten uitsluitend gebruikt worden voor het dragen van materiaal.

OPGELET: GEVAAR, gebruik de Materiaalusslen niet voor het beveiligen, voor afdalingen, om u in te binden of u te verbinden met een leeflijn.

9. TOEGANG VIA TOUW (FALCON + TOP / TOP CROLL)

De FALCON zitgordel, verbonden met de TOP of TOP CROLL borstgordel, wordt aldus een compleetgordel met anti-val-punt EN 361: 2002.

Sternaal inbindpunt

Enkel dit sternaal inbindpunt dient voor het verbinden van een valstop-systeem zoals bv. een mobiele anti-val-beveiliging op touw, een energie-absorber..., systeem beschreven in de EN 363 norm. Om dit punt beter te identificeren, is het aangeduid met de letter A.

Borstgordel TOP

Verbinding achteraan (zie schema).

Verbinding vooraan: gebruik het directioneel verbindingselement EN 362: 2004, onderdeel van de gordel, om de voorkant van de borstgordel te verbinden met de heupriem. Gebruik hem niet om er een leeflijn of een energie-absorber aan te verbinden.

TOP CROLL Borstgordel

De verbinding achteraan is identiek aan de TOP borstgordel.

Verbinding vooraan: verbind de CROLL aan de voorkant van de zitgordel door de directionele snelschakel in het ventrale inbindpunt in textiel te schroeven (6). Draai hem aan en zet hem vast met een sleutel op 3 Nm. Vergeet niet het plastic scheidingsstaafje vast te clippen.

10. Aanvullende informatie over de normen (EN 365)

Noodplan

Voorzie de nodige reddingsmogelijkheden om snel te kunnen optreden in geval men moeilijkheden ondervindt.

Verankeringen

De verankering van het systeem bevindt zich bij voorkeur boven de positie van de gebruiker en moet voldoen aan de vereisten van de EN 795 norm (minimale weerstand van 10 kN).

Diversen

- Er kan zich een gevaar voordoen tijdens het gebruik van meerdere uitrustingen waarbij de veiligheidsfunctie van één der toestellen kan beïnvloed worden door de veiligheidsfunctie van een ander toestel.
- OPGELET, LEVENSGEVAAR, zie erop toe dat uw producten niet schuren over ruwe oppervlaken of scherpe randen.
- De gebruikers moeten medisch geschikt zijn voor activiteiten op hoogte.
- OPGELET, onbeweeglijk hangen in een gordel kan ernstige fysiologische letsels of de dood veroorzaken.
- De gebruiksinstructies, bepaald in de bijsluiter van elke uitrusting geassocieerd met dit product, moeten worden gerespecteerd.
- De gebruiksinstructies moeten geleverd worden aan de gebruiker van deze uitrusting in de taal van het land van gebruik.

11. Algemene Informatie van Petzl

Levensduur / Afschrijven

Voor de Petzl producten in PVC en textiel, is de maximale levensduur 10 jaar vanaf de fabricagedatum. Zij is van onbepaalde duur voor metalen producten.
OPGELET, een uitzonderlijk voorval kan u ertoe brengen het product af te schrijven na één enkele toepassing (type en intensiteit van gebruik, gebruiksomgeving: agressieve milieuë, scherpe rand, extreme temperaturen, chemische producten, enz...).

Een product moet worden afgeschreven wanneer:

- het ouder dan 10 jaar is en samengesteld uit PVC of textiel.
- het een belangrijke val (of belasting) heeft ondergaan.
- het resultaat van de controles van het product geen voldoening geeft. - u ook maar de minste twijfel heeft over zijn betrouwbaarheid.
- u zijn volledige gebruikshistoriek niet kent.
- het product in onbruik geraakt is (evolutie van de wetten, de normen, de technieken of onverenigbaarheid met de andere delen van de uitrusting, enz...).

Vernietig deze afgeschreven producten om een verder gebruik te vermijden.

Test de goede werking van het product

Naast de controles vóór elk gebruik, laat u best een grondig nazicht uitvoeren door een bevoegd inspecteur. De frequentie van dit nazicht moet aangepast worden in functie van de wetten die van toepassing zijn, het type en intensiteit van het gebruik. Petzl raadt u aan om dit nazicht minstens om de 12 maanden uit te voeren.

Verwijder de markeer-etiketten niet om het product steeds te kunnen traceren.

De resultaten van dit nazicht moeten worden vastgelegd in een productfiche: type van uitrusting, model, coördinaten van de fabrikant, serienummer of individueel nummer, data van: fabricage, aankoop, eerste ingebruikneming, volgende periodieke nazichten; nota's: gebreken, opmerkingen; naam en handtekening van de inspecteur.

Zie voorbeelden op www.petzl.fr/ppe of in de PBM CD-ROM van Petzl.

Berging, transport

Bewaar het product droog, goed beschermd voor UV-stralen, chemische producten, in een zone met een gematigde temperatuur, enz... Reinig en droog het product indien nodig.

Veranderingen, herstellingen

Veranderingen en herstellingen buiten de Petzl ateliers zijn verboden (behalve vervangstukken).

3 jaar garantie

Voor fabricagefouten of materiaalfouten. Met uitzondering van: normale slijtage, oxidatie, veranderingen of aanpassingen, slechte berging, slecht onderhoud, nalatigheid of toepassingen waarvoor dit product niet bestemd is.

Verantwoordelijkheid

PETZL kan niet verantwoordelijk gesteld worden voor rechtstreekse of onrechtstreekse gevolgen, ongevallen of eender welke schades die voortvallen bij of voortkomen uit het gebruik van haar producten.

Markering en tracering van de producten

- a. Controleorgaan voor de productie van deze PBM
- b. Erkend keuringsorganisme dat zich uitspreekt over het EC type-examen
- c. Tracering: datamatrix = product referentie + individueel nummer
- d. Diameter
- e. Individueel nummer
- f. Fabricage-jaar
- g. Fabricage-dag
- h. Controle of naam van de inspecteur
- i. Incrementatie

(DK) DANSK

Kun de foreviste teknikker i diagrammerne som ikke er overstreget eller vist med et advarselstegn, er tilladt. Check www.petzl.com for at finde de nyeste opdaterede dokumenter

Kontakt PETZL hvis du er i tvivl eller ikke forstår disse dokumenter.

FALCON

Letvægts klatresele

1. Anvendelsesområder

Dette udstyr er et personligt værnemiddel (PVM). Klatresele udviklet til arbejdspositionering, retningsarbejde eller taktisk indskriden. Dette produkt må ikke belastes over dets styrkekapacitet eller blive brugt til andre formål end det, den er designet til.

ADVARSEL

Aktiviteter som involverer anvendelse af dette produkt er forbundet med risici og dermed farlige.

Du er ansvarlig for dine egne handlinger og beslutninger.

For anvendelse af dette udstyr, skal du:

- Læse og forstå alle instruktioner for anvendelse.
- Få specifik træning i korrekt anvendelse.
- Blive bekendt med udstyrets kapaciteter og begrænsninger.
- Forstå og acceptere risikoen.

Manglende respekt for disse advarsler kan resultere i alvorlige skader eller dødsfald.

Ansvar

ADVARSEL, det er nødvendigt med specifik træning i praktisk anvendelse af udstyret for anvendelse.

Dette produkt må kun anvendes af kompetente og ansvarlige personer eller anvendes under direkte og visuel kontrol af en kompetent og ansvarlig person.

Tilstrækkelig forståelse af korrekte teknikker og metoder for beskyttelse er dit eget ansvar.

Du tager personligt risikoen og ansvaret for skader eller dødsfald som opstår ved forkert anvendelse af produktet i alle tænkelige situationer. Hvis du ikke kan eller ikke er i en position til at påtage dig ansvaret eller tage denne risiko, så anvend ikke udstyret.

2. Liste over dele

Siddesele

(1) Bælte, (2) EN 813 fastgørelsespunkt ved livet, (3) EN 358 fastgørelsespunkt ved livet, (4) EN 358 Fastgørelsespunkt til arbejdspositionering, (5) EN 358 fastgørelsespunkt til brystselse på bagsiden af selen, (6) Fastgørelsespunkt til brystselen, (7) DoubleBack justerbare spænder, (8) Udstyrsløkker, (9) Holder til CARITool, (10) Holder til overskydende stropper, (11) Justerbare elastikker, (12) Mærkat i bæltets forstærkninger på bæltet.

Materialer

- Polyester, nylon (tekstil),
- Stål (justerbare spænder),
- Aluminium (fastgørelsespunkter).

3. Kontrolpunkter

Før anvendelse

Kontroller tekstilmaterialerne ved fastgørelsespunkterne, de justerbare spænder og ved sikkerhedssyningerne.

Kontroller stropper og remme for slitage, skader på grund af varme eller kontakt med kemiske produkter, etc. Vær specielt opmærksom på beskadigede samt iturevne fibre.

Kontroller at DoubleBack spænderne fungerer korrekt.

Under anvendelse

Det er vigtigt regelmæssigt at inspicere produktets tilstand. Kontroller forbindelserne med det øvrige udstyr i systemet og vær sikker på at de forskellige dele af udstyret er korrekt forbundet og sidder korrekt i forhold til hinanden.

For information om inspektionsprocedurerne for PVM se www.petzl.com/ppe eller på en PETZL PVM CD-ROM.

Kontakt PETZL hvis der er tvivl om produktets tilstand.

4. Kompatibilitet

Kontroller at produktet er kompatibelt med det øvrige udstyr i systemet (kompatibilitet = god funktionel interaktion).

En inkompatibel forbindelse kan ved et uheld afbryde forbindelsen, skabe brud eller påvirke sikkerhedsfunktionen af det øvrige udstyr.

Alt udstyr som er fastgjort til din sele (ankre, læselige karabiner, falddæmpere etc.) skal opfylde gældende EN standarder.

5. Ibrugtagning af selen

Åben benløkkerne ved hjælp af DoubleBack spænderne.

5A. Hold i selens bælte, før benene gennem benløkkerne og træk selens bælte op til livet.

5B. Justér hoftebæltet ved at stramme bæltespænderne.

De overskydende stropper lægges ind under elastikkerne (se tegning).

5C. Justér benløkkerne

Justering og spændingstest

Selen skal tilpasses så den sidder tæt, for at reducere risikoen for personskade i tilfælde af et fald. Brugeren skal bevæge sig rundt og sidde i selen fra hvert forankringspunkt med udstyr, for at kontrollere at selen er korrekt tilpasset til den enkelte bruger, så den giver optimal komfort ved den pågældende anvendelsesform.

6. ARBEJDSPOSITIONERING OG FALDSIKRING

EN 358: 2000 sele til arbejdspositionering og faldsikring

Disse fastgørelsespunkter er designet til at holde brugeren i en god arbejdsposition. De anvendes også til at holde brugeren væk fra zoner hvor der er risiko for et fald.

Disse fastgørelsespunkter må kun anvendes med et system til arbejdspositionering, med en maksimal faldhøjde på: 0.5 m.

Disse fastgørelsespunkter er ikke designet til anvendelse til faldsikring. Det kan være nødvendigt med et supplerende system til arbejdspositionering eller et mobil faldsikringsystem med en eller flere falddæmpere.

6A. Laterale fastgørelsespunkter til arbejdspositionering

Anvend altid de to fastgørelsespunkter ved livet samtidig ved at forbinde dem med en passende sikkerhedsline, for at få den optimale støtte af hoftebæltet. Kontroller at karabinerne er korrekt lukket og låst.

6B. Fastgørelsespunkt til faldsikring bag på selen.

7. REDNING MED REB

Siddesele:

EN 813: 2008

Fastgørelsespunkt ved livet

Designet til klatring på reb og arbejdspositionering. Anvend fastgørelsespunktet ved livet med en nedfiringsbremse, rebklemme eller sikkerhedsline til arbejdspositionering, etc.

Dette fastgørelsespunkt er ikke anvendeligt til faldsikring.

8. Værktøjsholdere

Værktøjsholderne må kun anvendes til fastgørelse af værktøj. ADVARSEL FARE, Værktøjsholdere må aldrig anvendes til sikring, nedfiring, som fastgørelsespunkt eller som tilkoblingspunkt.

9. ERHVERVSKLATRING (FALCON + TOP / TOP CROLL)

FALCON ASCENT selen med en TOP CROLL, gør det ud for en helkropssele med et EN 361: 2002 godkendt fastgørelsespunkt til faldsikring.

Fastgørelsespunkt ved brystet

Anvend kun dette fastgørelsespunkt til faldsikring (f.eks. en mobil faldsikring, en fald dæmper eller andre systemer beskrevet i EN 363 standarden). For lettere at kunne identificere dette fastgørelsespunkt, er det markeret med bogstavet 'A'.

TOP brystsele

Fastgørelsespunkt på ryggen (se tegning).

Fastgørelse i fronten: anvend den EN 362: 2004 godkendte karabin for at fastgøre brystselen til bæltet. Den må ikke anvendes til at fastgøre en sikkerhedsline eller fald dæmper.

TOP CROLL brystsele

Fastgørelsespunktet på ryggen er identisk med TOP brystsele. Fastgørelse på fronten: fastgør CROLL til fronten af selen med den retningsbestemte karabin til de to fastgørelsespunkter af tekstil (6). Karabinen strammes med et vridningsmoment på 3 Nm. Vær opmærksom på at den retningsbestemte karabin er korrekt låst.

10. Supplerende information om EN 365 standarden.

Redningsplan

Du skal have en redningsplan og hastigt kunne implementere den i tilfælde af problemer, som kan opstå ved anvendelse af dette udstyr.

Ankre

Systemets ankerpunkt skal befinde sig over brugerens position og skal opfylde kravene for EN 795 standarden (minimumsbrudstyrke på 10 kN).

Diverse

- Ved anvendelse af flere systemer samtidig kan der opstå livstruende situationer. Et systems funktion kan påvirke et andet, derfor skal systemerne og forankringerne være fastgjort uafhængigt af hinanden.

- ADVARSEL FARE, vær opmærksom på at dit produkt ikke udsættes for slidende eller skarpe kanter.

- Brugerne skal være medicinsk i stand til at klare aktiviteter i højder.

ADVARSEL, at hænge ubevægelig i en sele kan medføre cirkulationssvigt af blodet eller dødsfald.

- Brugsanvisningen som følger med produktet skal følges nøje.

- Brugere skal have brugsanvisninger på det pågældende udstyr, oversat til det lands sprog hvori produkterne anvendes.

11. Petzl generel information

Levetid / Kasserung af udstyr

Petzl produkter af plastik eller tekstiler, har en maksimal levetid på op til 10 år fra produktionsdatoen. Metalprodukter har ubegrænset levetid.

VIGTIGT: nogle hændelser kan reducere produktets levetid til én gangs brug, afhængig af anvendelsesform og arbejdsmiljø (slidende arbejdsituationer, skarpe kanter, ekstreme temperaturer, kemikalier, etc.).

Kassér øjeblikkeligt udstyr hvis:

- Det er mindst 10 år gammelt og lavet af plastik eller tekstiler.

- Det har været udsat for et stort fald (eller belastning).

- Resultaterne af inspektionen ikke er tilfredsstillende. Du er i tvivl om det er holdbart nok.

- Du ikke kender udstyrets fulde anvendelseshistorik.

- Når det vurderes som ikke anvendeligt på grund af ændringer i lovgivningen, normerne, teknikker eller inkompatibilitet med andet udstyr, etc.

Ødelæg kasseret udstyr for at undgå yderligere anvendelse.

Produktinspektion

I tillæg til inspektionen før og under anvendelse, bør der gennemføres en dybdegående kontrol af en kompetent kontrollant. Intervallerne mellem kontrollen vurderes i forhold til anvendelsesform, hyppighed samt gældende lovgivning. Petzl anbefaler at udstyret inspiceres mindst én gang hver 12 måned.

Fjern ikke markeringer og mærkater. Dette reducerer produktets sporbarhed. Inspektionsresultaterne bør indeholde de følgende detaljer: Udstyrstype, model, producentens kontaktnformation, individuelt samt serienummer; dato for, produktion, købsdato, dato for første anvendelsdag, dato for næste periodiske inspektion; notater: problemer, kommentarer; navn og underskrift af kontrollanten.

Se eksempel på www.petzl.fr/ppe eller på en Petzl PVM CD-ROM.

Opbevaring, transport

Opbevar produktet så det ikke udsættes for UV, kemikalier, ekstreme temperaturer, etc. Rengør og tør produktet hvis nødvendigt.

Modifikationer, reparationer

Modifikationer og reparationer skal udføres af Petzl (undtagen udskiftning af reservedele).

3-års garanti

Mod produktionsfejl og defekter i materialer. Eksklusioner: normal slitage, oxidering, modifikationer eller ændringer. Forkert opbevaring og dårlig vedligeholdelse. Anvendelsesformer som produktet ikke er designet til.

Ansvar

PETZL er ikke ansvarlig for direkte eller indirekte konsekvenser ved uheld eller nogen anden form for skade, som opstår ved anvendelse af dette produkt.

Spring og markeringer

a. Godkendelsesinstitution som kontrollerer produktionen af dette PVM.

b. Godkendelsesinstitution som udførte CE type inspektionen.

c. Spøring: datamatrix = produkt reference + individuelt nummer

d. Diameter

e. Individuelt nummer

f. Produktionsår

g. Produktionsdato

h. Navn på kontrollant

i. Forøgelse

(SE) SVENSKA

Endast de tekniker som visas i de diagram som inte är överkursade och/eller markerade med en dödskalle är godkända. Besök regelbundet vår webbplats (www.petzl.com) för att ta del av de senaste versionerna av dessa dokument. Kontakta PETZL om du är osäker på eller har svårt att förstå något i dessa dokument.

FALCON

Sittsele, lättvikts

1. Användningsområden

Denna utrustning är personlig skyddsutrustning (PPE). Sittsele, arbetspositioneringsbälte, lättviktssele för räddningsoperationer eller svår access.

Denna produkt får inte belastas över sin hållfasthetsgräns eller användas till ändamål den inte är avsedd för.

WARNING!

Aktiviteter där denna typ av utrustning används är alltid riskfyllda.

Du ansvarar själv för dina egna handlingar och beslut.

Innan du använder denna utrustning måste du:

- Läs och förstå samtliga användarinstruktioner.
- Få särskild övning i hur utrustningen ska användas.
- Lära känna utrustningens egenskaper och begränsningar.
- Förstå och godta befintliga risker.

Om dessa varningar ignoreras kan det medföra allvarliga skador eller dödsfall.

Ansvar

WARNING! Det är mycket viktigt att användaren före användning får särskild utbildning i de aktiviteter som definieras bland användningsområdena. Denna produkt får endast användas av kompetenta och ansvarsfulla personer eller av personer som övervakas av en kompetent och ansvarsfull person. Det är ditt eget ansvar att i tillräcklig utsträckning lära dig korrekta tekniker och skyddsmetoder.

Du bär i alla situationer ett personligt ansvar för samtliga skador, olycksfall eller dödsfall som kan ske vid, eller till följd av, felaktig användning av våra produkter. Använd inte produkten om du inte kan eller har möjlighet att ta detta ansvar eller denna risk.

2. Utrustningens delar

Sittsele

(1) Bälte, (2) Låg EN 813-infästningar framtill, (3) EN 358 bältesinfästningspunkter på sidorna, (4) EN 358 bakre infästningspunkt för stödsystem, (5) Bakre spänne för inkoppling av bröstsele, (6) Främre textilbygga för ihopkoppling med bröstsele, (7) DoubleBack justeringsspännen, (8) Oglor för utrustning, (9) Skåra för verktygshållare, (10) Fästsystem för överbliven rem, (11) Justerbara elastiska band, (12) Märkning/etikett för bältesförstärkning.

Huvudsakliga material

- Polyester, nylon (textil),
- Stål (justeringsspännen),
- Aluminiumlegering (infästningspunkter).

3. Besiktning, punkter att kontrollera

Före varje användningstillfälle

Kontrollera banden vid infästningspunkter, justeringsspännen och sömmar. Leta efter jack, slitage och skador som uppkommit som följd av användning, värme, kontakt med kemikalier etc.. Leta särskilt efter kapade eller slitna trådar.

Kontrollera att DoubleBack-spännena fungerar ordentligt.

Vid varje användningstillfälle

Det är viktigt att regelbundet inspektera produktens skick. Se till att de olika delarna i utrustningen är korrekt sammansatta med varandra och sitter på rätt plats.

Se vilka moment som ingår i den inspektion som skall utföras för samtliga i PPE-utrustningen ingående delar på www.petzl.com/ppe eller Petzls PPE-cd-rom.

Kontakta PETZL om du är osäker på utrustningens skick.

4. Kompatibilitet

Se till att denna produkt är kompatibel med andra delar i systemet för ditt användande (kompatibel = fungerar bra ihop).

En inkompatibel karbin kan öppnas av misstag, gå sönder eller på annat sätt påverka säkerheten i utrustningens andra delar.

All utrustning som fästs på din sele (ankare, låskarbiner, falldämpare etc..) måste följa gällande standarder.

5. Att trä på selen

Öppna benöglorna med DoubleBack-spännena.

5A. Håll sittselen i bältet, kliv i bältet och dra upp det till midjan.

5B. Dra åt bältet ordentligt genom att dra i bältesremmarna.

Rulla ihop överbliven rem och stoppa undan den i de elastiska banden (se bild).

5C. Justera benöglorna.

Justering och belastningstest

Din sele måste sluta tätt om kroppen för att minska skaderisken vid ett fall. Du måste gå omkring i selen och testa att hänga i den från varje infästningspunkt för att kontrollera att den sitter bekvämt för det avsedda användningsområdet och att den är riktigt inställd.

6. ARBETSPOSITIONERING OCH STÖD

EN 358: 2000-sele för arbetspositionering och stöd

Dessa infästningspunkter är endast konstruerade för att hålla dig på rätt plats på din arbetsstation eller för att förhindra att du kommer in i ett område med fallrisk.

Dessa infästningspunkter får endast användas för att koppla till motstånds- eller positioneringssystem, maximal fallhöjd: 0,5 m.

Dessa infästningspunkter är inte gjorda för att användas till fallskydd. Det kan vara nödvändigt att komplettera arbetspositionerings- eller stödsystemet med gemensamma eller personliga fallskyddssystem.

6A. Bältesinfästningspunkter sida

Använd alltid de två infästningspunkterna i sidan tillsammans genom att koppla ihop dem med en stödlina så att du får ett bekvämt stöd av midjebältet. Kontrollera så att karbinen är ordentligt stängd och låst.

6B. Bakre infästningspunkt för rörelsestöd

7. REPRÄDDNING

Sittsele:

EN 813: 2008

Främre infästningspunkt (låg)

Konstruerad för repklättring och arbetspositionering. Använd den låga infästningen framtill i midjan för att fästa firmingsbroms, repklämmor eller repslinga för arbetspositionering osv..

Denna infästning är INTE till för fallskydd.

8. Utrustningsöglor

Utrustningsöglorna får endast användas för att spänna fast och säkra utrustning (verktyg osv.).

WARNING, FARA! Använd aldrig utrustningsöglorna för säkring, rappellering, inknytning eller för att binda fast eller ankra en person.

9. REPARBETE (FALCON + TOP / TOP CROLL)

FALCON sittsele sammankopplad med en TOP eller TOP CROLL bröstsele, blir en helkroppssele med en EN 361: 2002 fallskyddssystem i infästningspunkten.

Främre infästningspunkt

Använd endast den främre infästningspunkten för att ansluta ett fallskyddssystem (till exempel mobil fallskyddsanordning, falldämpare eller andra system som beskrivs i EN 363-standarden). För enkel igenkänning är denna infästningspunkt är märkt med bokstaven 'A'.

TOP bröstsele

Bakre inkoppling (se bild).

Främre inkoppling: använd en EN 362: 2004 karbinhake för att koppla ihop bröstsele med midjebältet. Den får inte användas för att fästa rep eller falldämpare.

TOP CROLL bröstsele

Bakre inkoppling identisk med TOP bröstsele.

Främre inkoppling: koppla in CROLL till framsidan på selen genom att fästa maillon till textilbyggorna på den nedre infästningspunkten (6). Skruva igen maillon snabbänken och dra åt muttern med 3 Nm moment. Försäkra dig om att sätta fast!

10. Kompletterande information gällande standarder (EN 365)

Räddningsplan

Du måste ha en räddningsplan och medel för att snabbt genomföra den om problem skulle uppstå vid användning av denna utrustning.

Förankringar

Systemets förankringspunkt bör vara ovanför användaren och skall uppfylla kraven i standarden EN 795 (minsta hållfasthet 10 kN).

Övrigt

- WARNING! När flera olika utrustningsdelar används ihop kan en farlig situation uppstå om en utrustningsdel som inte fungerar tillfredsställande försämrar funktionen hos en annan del.

WARNING! Se till att produkterna inte skrapar emot skrovliga eller vassa ytor.

- Användarna måste vara friska för att utföra aktiviteter på hög höjd.

WARNING - att hänga fritt utan att röra på sig (t ex vid medvetslöshet) längre perioder i sele kan leda till allvarliga skador eller dödsfall.

- Användarinstruktionerna för varje del i utrustningen som används ihop med denna produkt måste följas.

- Bruksanvisningen för denna utrustning måste finnas tillgänglig på det språk som talas i det land där produkten ska användas.

11. Allmän information från Petzl

Livslängd / När produkten inte längre ska användas

För plast- och textilprodukter från Petzl är den maximala livslängden 10 år från tillverkningsdatum. Obegränsad för metallprodukter.

OBS! I extremfall kan produkten behöva kasseras efter ett enda

användningstillfälle, beroende på hur och var den använts och vad den utsatts för (tuffa miljöer, vassa kanter, extrema temperaturer, kemikalier, etc.).

Produkten måste kasseras när:

- den är över 10 år gammal och gjord av plast eller textil,
- den har blivit utsatt för ett större fall eller kraftig belastning,
- den inte klarar besiktningen. - du tvivlar på dess skick.
- du inte helt och hållet känner till dess historia,
- den blir omodern pga nya lagar, nya standarder, ny teknik eller är inkompatibel med annan del i utrustningen osv..

Förstör all utrustning som inte längre används för att undvika framtida bruk.

Produktbesiktning

Utöver den kontroll som ska göras före varje användning, SKALL en mer noggrann besiktning utföras regelbundet av en kompetent person. Antalet besiktningar beror på gällande lagstiftning och på vilket sätt och hur ofta produkten används. Petzl rekommenderar minst en besiktning per år.

För att produkten ska vara spårbar är det viktigt att behålla alla märkningar och etiketter.

Besiktningsprotokoll skall dokumenteras med följande innehåll: typ av utrustning, modell, tillverkare, serienummer eller individnummer, tillverkningsdag, inköpsdatum, första användningstillfälle, datum för nästa periodiska kontroll, ev. problem/skador, kommentarer, namn och signatur på besiktningssmannen.

Se exempel på www.petzl.com eller på Petzls CD för PPE inspektion.

Förvaring, transport

Förvara produkten på en torr plats där den inte utsätts för UV-ljus, kemikalier, extrema temperaturer osv.. Rengör och torka produkten om det behövs.

Förändringar, reparationer

Ändringar och reparationer utanför Petzls lokaler är ej tillåtna (undantaget reservdelar).

3 års garanti

Mot alla material- och tillverkningsfel. Undantag: normalt slitage, rost, modifieringar eller ändringar, felaktigt förvaring, dåligt underhåll, försumlighet eller felaktig användning.

Ansvar

PETZL ansvarar inte för direkt eller indirekt skada, olycksfall, eller någon annan typ av skada som uppstår i samband med användningen av Petzls produkter.

Spårbarhet och märkningar

a. Kontrollorgan som verifierar denna tillverkare av PPE (Personlig skyddsutrustning)

b. Ackrediterat institut som utfört CE test

c. Spårbarhet: datamatrix = produktreferens + individuellt nummer

d. Diameter

e. Individuellt nummer

f. Tillverkningsår

g. Tillverkningsdag

h. Kontroll eller namn av inspektör

i. Incrementation

(FI) SUOMI

Ainoastaan ne kuvissa esitetyt tekniikat ovat sallittuja, joiden yli ei ole vedetty ruksia ja joissa ei ole pääkallo ja sääriluut -merkkiä. Käy verkkosivustolla säännöllisesti, jotta käytössäsä on viimeisimmät versiot näistä oppaista. Osoite on www.petzl.com Ota yhteyttä PETZLiin, jos olet epävarma tai jos et täysin ymmärrä näitä asiakirjoja.

FALCON

Keyvet istumavaljaat

1. Käyttötarkoitus

Tämä varuste on henkilökohtainen suojaväline (henkilösuojain). Istumavaljaat, työntekijän tukivyo; keyvet, pelastusta tai vaikeasti saavutettavia kohteita varten suunnitellut istumavaljaat. Tätä tuotetta ei saa kuormittaa yli sen ilmoitetun kestokyvyn, eikä sitä saa käyttää mihinkään muuhun tarkoitukseen kuin siihen, mihin se on suunniteltu.

VAROITUS

Toiminta, jossa tätä varustetta käytetään on luonteeltaan vaarallista.

Olet vastuussa omista teoistasi ja pääöksistäsi.

Ennen tämän varusteen käyttämistä sinun pitää:

- Lukea ja ymmärtää kaikki käyttöohjeet.
- Hankkia erityiskoulutus sen käyttöön.
- Tutustua sen käyttökelpoisuuteen ja rajoituksiin.
- Ymmärtää ja hyväksyä tähän liittyvät riskit.

Näiden varoitusten huomiotta jättäminen saattaa johtaa vakavaan loukkaantumiseen tai kuolemaan.

Vastuu

VAROITUS: käyttötarkoituks-kohdassa määritettyjen aktiviteettien erityiskoulutus ennen käyttöä on välttämätön. Tätä tuotetta saavat käyttää vain pätevät ja vastuulliset henkilöt tai henkilöt, jotka ovat pätevän ja vastuullisen henkilön välittömän valvonnan ja silmäläpidön alaisia.

On omalla vastuullasi hankkia riittävä koulutus asianmukaisiin turvamenettelyihin ja -tekniikoihin.

Sinä kannat kaikki seuraukset ja vastuun kaikista mahdollisista vaurioista, loukkaantumisista ja kuolemista, jotka saattavat tapahtua tuotteidemme virheellisen käytön aikana tai sen jälkeen riippumatta siitä, millaista tuo virheellinen käyttö on. Jos et ole kykenevä tai oikeutettu ottamaan tätä vastuuta tai kantamaan näitä seurauksia, älä käytä näitä varusteita.

2. Osaluettelo

Istumavaljaat

(1) Vyö, (2) EN 813:n mukainen vatsakiinnityspiste, (3) EN 358:n mukaiset vyön sivukiinnityspisteet, (4) EN 358:n mukainen kulunrajoittimen takakiinnityspiste, (5) Takapuolen solki rintavaljaiden kiinnittämiseen, (6) Rintavaljaiden tekstiili-vatsakiinnityspiste, (7) DoubleBack-säätösoljet, (8) Varustesilmukat, (9) Työkalupeidikkeen aukko, (10) Hihnojen ylijäävän osuuden kiinnitysjärjestelmä, (11) Säädettävät joustokudokset, (12) Merkintälappu vyön vahvikkeineen.

Päämateriaalit

- Polyesteri, nylon (tekstiili),
- Teräs (säätösoljet),
- Alumiiniseos (kiinnityspisteet).

3. Tarkastuskohteet

Ennen jokaista käyttöä

Tarkasta hinnat kiinnityskohtien, säätösolkien ja turvaompeleiden kohdalta. Tutki, ettei hihnoissa ole viiltoja, etteivät ne ole kuluneet tai vaurioituneet käytön, kuumuuden tai kemikaalien vuoksi jne. Varmista erityisen huolellisesti, että kuidut eivät ole leikkautuneet. Varmista, että DoubleBack-soljet toimivat moitteettomasti.

Jokaisen käytön aikana

On tärkeää tarkastaa tuotteen kunto säännöllisesti. Varmista, että kaikki eri varusteosat ovat asianmukaisesti kiinnitetyt ja oikeassa asennossa toisiinsa nähden.

Tarkista kunkin henkilösuojainjärjestelmän osan oikea tarkastusmenetelmä Internet-osoitteesta www.petzl.com/ppe tai PETZL PPE CD-ROM:ilta. Ota yhteyttä PETZLiin, jos olet epävarma tuotteen kunnosta.

4. Yhteensopivuus

Varmista tuotteen yhteensopivuus muiden käyttämäsi järjestelmän osien kanssa (yhteensopivuus = hyvä toimivuus yhdessä käytettynä). Yhteensopimaton kiinnittäytyminen voi aiheuttaa tahattoman irtoamisen, rikkoutumisen tai vaikeuttaa toisen laitteen turvallista toimintaa. Kaikkien valjaisiin kiinnitettävien varusteiden (ankkurit, lukkiutuvat sulkurengaat, nykäksenvaimentimet jne.) pitää olla nykyisten standardien mukaisia.

5. Valjaiden pukeminen

Avaa jalkasilmukat DoubleBack-solkien avulla.

5A. Pidä istumavaljaita kiinni vyöstä, laita jalat vyön läpi ja vedä se vyötäröllesti.

5B. Kiinnitä vyö tiukasti vetämällä vyön hihnoista.

Keri hihnojen ylijäävä osuus ja työnää se joustokudoksen alle (ks. kuva).

5C. Säädä jalkasilmukat.

Säätö ja riippumiskoe

Valjaat on säädettävä niin, että ne istuvat tukevasti. Tämä vähentää loukkaantumisriskiä putoamistilanteessa. Sinun tulee kokeilla liikkumista valjaissa ja roikkuu niiden varassa jokaisesta kiinnitymyspisteestä varmistaaksesi, että valjaat ovat riittävän mukavat odotettavissa olevaa käyttöä silmällä pitäen ja että säädöt on tehty parhailla mahdollisella tavalla.

6. TYÖNTEKIJÄN TUKEMINEN JA KULUNRAJOITUS

EN 358: 2000 -standardin mukaiset valjaat työntekijän tukemiseen ja rajoitusköyden käyttöön

Nämä kiinnityspisteet on suunniteltu ainoastaan joko pitämään käyttäjä paikoillaan työpisteessä tai estämään käyttäjää menemästä alueelle, jossa putoaminen on mahdollista.

Näitä kiinnityspisteitä saa käyttää ainoastaan kulunrajoitus- tai työasemointijärjestelmän kiinnittämiseen; korkein sallittu putoamiskorkeus: 0,5 m.

Näitä kiinnityspisteitä ei ole tarkoitettu putoamisen pysäyttämiseen. Työasemointi- tai kulunrajoitusjärjestelmään saattaa olla tarpeen lisätä yhteiset tai henkilökohtaiset putoamisen pysäyttävät järjestelmät.

6A. Vyön sivukiinnityspisteet

Käytä aina molempia sivukiinnityspisteitä yhdessä yhdistämällä ne asemointiköydellä, jolloin vyötärövyö tukee sinua mukavasti. Varmista, että sulkurengas on kiinni ja lukossa.

6B. Kulunrajoituksen takakiinnityspiste

7. KÖYSIPELASTUS

Istumavaljaat:

EN 813: 2008

Vatsakiinnityspiste

Suunniteltu köydessä etenemistä ja työasemointia varten. Käytä tätä vatsakiinnityspistettä laskeutumiskahvan, köysikahvan tai asemointiköyden jne. kiinnittämiseen. Tämä kiinnitys ei ole tarkoitettu putoamisen pysäyttämiseen.

8. Varustelenkit

Varustelenkit on tarkoitettu vain ja ainoastaan varusteiden kiinnittämiseen ja tukemiseen.

VAROITUS, VAARA: Älä koskaan käytä varustelenkkiä laskeutumiseen, henkilön varmistamiseen, köysikiinnitykseen tai ankkurointiin.

9. KÖYDEN VARASSA TYÖSKENTELY (FALCON + TOP / TOP CROLL)

FALCON-istumavaljaat voidaan yhdistää TOP- tai TOP CROLL-rintavaljaisiin, jolloin muodostuu kokovartalovaljaat, joissa on EN 361: 2002 -standardin mukaisen putoamisen pysäyttävän järjestelmän kiinnityspiste.

Rintakiinnityspiste

Käytä ainoastaan tätä rintakiinnityspistettä kiinnitymisessä putoamisen pysäyttävään järjestelmään (esim. liikuvaan putoamisen pysäyttajaan, nykäksenvaimentimeen tai muuhun EN 363 -standardissa kuvattuun järjestelmään). Tunnistamisen helpottamiseksi tämä piste on merkitty "A"-kirjaimella.

TOP -rintavaljaat

Takakiinnitys (ks. piirros).

Etukiinnitys: EN 362: 2004 -standardin mukainen suunnattu sulkurengas on valjaiden osa, ja sillä yhdistetään rintavaljaat vyöhön. Älä käytä sitä kannatinköyden tai nykäksenvaimentimen kiinnittämiseen.

TOP CROLL -rintavaljaat

Takakiinnitys samoin kuin TOP-rintavaljaissa.

Etukiinnitys: Kiinnitä CROLL-kahva valjaiden eteen kiinnittämällä suunnattu sulkurengas tekstiili-vatsakiinnityspisteeseen (6). Kierrä sulkurengas kiinni ja kiristä se 3 Nm vääntovoimalla. Sulje muovinen jakaja ja varmista, että se napsahtaa kiinni.

10. Lisätietoja standardeista (EN 365)

Pelastussuunnitelma

Sinulla on oltava pelastussuunnitelma ja nopeasti toteutettavat pelastuskeinot, jos tämän varusteen käytön aikana ilmaantuu ongelmia.

Ankkurit

Järjestelmän ankkuripisteen tulee mieluiten sijaita käyttäjän yläpuolella, ja sen tulee täyttää EN 795 -standardin vaatimukset (minimikestävyys 10 kN).

Muita asioita

- Kun käytät useita varusteosia yhdessä, yhden varusteen aiheuttama toisen varusteen luotettavuuden heikkeneminen saattaa johtaa vaaratilanteeseen.
- VAROITUS, VAARA: Älä sallii tuotteiden hiertyvän naarmuttaviin pintoihin tai teräviin reunoihin.

- Käyttäjien täytyy soveltaa lääketieteellisen kuntonsa puolesta toimimaan korkealla. VAROITUS: Valjaiden löysä sidonta saattaa johtaa vakavaan loukkaantumiseen tai kuolemaan.

- On noudatettava kaikkien tämän tuotteen kanssa käytettävien varusteiden tuotekohtaisia käyttöohjeita.

- Tämän varusteen käyttäjille on annettava käyttöohjeet sen maan kielellä, jossa varustetta tullaan käyttämään.

11. Yleisiä tietoja Petzlin tuotteista

Käyttöikä / Koska varusteet poistetaan käytöstä

Petzlin muovi- ja tekstiilituotteiden enimmäiskäyttöikä on jopa 10 vuotta valmistuspäivästä. Metallituotteiden osalta se määrittämätön. VAROITUS: erikoistapauksissa saatat joutua poistamaan tuotteen käytöstä vain yhteen ainoaan käyttökerran jälkeen. Tämä riippuu käytön rasittavuudesta ja käyttöolosuhteista (ankarat olosuhteet, terävät reunat, äärimmaiset lämpötilat, kemikaalit jne.).

Tuote on poistettava käytöstä, kun:

- Se on yli 10 vuotta vanha ja tehty muovista tai tekstileistä.
- Se on altistunut rajulle pudotukselle (tai raskaalle kuormitukselle).
- Se ei läpäise tarkastusta. Sinulla on pienikin epäily sen luotettavuudesta.
- Et tunne sen käyttöhistoriaa täysin.
- Se vanhenee lainsäädännön, standardien, tekniikoiden tms. muuttumisen vuoksi tai kun se tulee yhteensopimattomaksi muiden varusteiden kanssa.

Tuhoa käytöstä poistetut varusteet, jottei kukaan käytä niitä enää.

Tuotteen tarkastus

Käyttöä edeltävän tarkastuksen lisäksi pätevän tarkastajan on suoritettava perusteellinen määräaikaistarkastus. Perusteellisen tarkastusten tiheyttä valittaessa on noudatettava sovellettavaa lainsäädäntöä ja otettava huomioon käyttötapa ja käytön raskaus. Petzi suosittelee, että tarkastus suoritetaan vähintään kerran 12 kuukaudessa.

Älä irroita mitään merkintöjä ta etikettejä, jottei tuotteen jäljitettävyyys heikkene.

Tarkastuksen tulokset tulee kirjata lomakkeelle, johon merkitään seuraavat tiedot: varustetyyppi, malli, valmistajan yhteystiedot, sarja- tai yksilönnumero, valmistuspäivämäärä, ostopäivämäärä, ensimmäisen käytön päivämäärä, seuraavan määräaikaistarkastuksen päivämäärä, havaitut ongelmat, tarkastajien nimet ja allekirjoitukset.

Osoitteessa www.petzl.com/ppe ja Petzl PPE CD-ROM -levyllä on tästä esimerkki.

Säilytys ja kuljetus

Säilytä tuote kuivassa paikassa niin, ettei se altistu UV-säteilylle, kemikaaleille tai äärimmäisille lämpötiloille jne. Puhdista ja kuivaa tuote tarvittaessa.

Muutokset, korjaukset

Muutokset ja korjaukset, jotka on suoritettu muualla kuin Petzlin tiloissa on kielletty (ei koske varaosia).

3 vuoden takuu

Kattaa kaikki materiaali- ja valmistusvialt. Takuuseen eivät kuulu: normaali kuluminen, hapettuminen, varusteeseen tehdyt muutokset, virheellinen säilytys, huono hoito, välinpitämättömyyden tai sellaisen käytön aiheuttamat vauriot, johon tuotetta ei ole suunniteltu.

Vastuu

PETZL ei ole vastuussa suorista, väillisisistä eikä satunnaisista seurauksista tai minkään muun tyyppisistä vahingoista, jotka tapahtuvat sen tuotteiden käytön aikana tai aiheutuvat sen tuotteiden käytöstä.

Jäljitettävyyys ja merkinnät

a. Tämän henkilösuojaimen valmistusta valvova taho

b. Ilmoitettu taho, joka suoritti tuotteen CE-tyyppitarkastuksen

c. Jäljitettävyyys: tietomatriisi = tuotteen viite + yksilöivä numero

d. Halkaisija

e. Yksilöivä numero

f. Valmistusvuosi

g. Valmistuspäivä

h. Tarkastajan tunnus tai nimi

i. Lisäys

(NO) NORSK

Kun teknikkene som er vist uten kryss og/eller dødningshode er tillatt. Hold deg jevnlig oppdatert om de siste endringene i disse dokumentene på www.petzl.com

Dersom du er i tvil eller noe er vanskelig å forstå, vær vennlig å kontakte PETZL.

FALCON

Lett sitteseile

1. Bruksområder

Personlig verneutstyr (PVU). Sitteseile, støttebelte, lett sele laget for redning og arbeid i krevende terreng.

Produktet må ikke brukes utover begrensningene eller til annet bruk enn det er beregnet for.

VIKTIG

Aktivitetene som innebærer bruk av dette utstyret er av natur farlige.

Du er selv ansvarlig for dine handlinger og avgjørelser.

For du tar i bruk utstyret, må du:

- Lese og forstå alle bruksinstruksjonene.

- Skaffe deg spesifikk opplæring i hvordan dette utstyret skal brukes.

- Gjøre deg kjent med utstyret, og sette deg inn i utstyrets kapasitet og begrensninger.

- Forstå og akseptere den innebærende risikoen.

Manglende respekt for selv ett av disse punktene kan føre til alvorlige skader eller død.

Ansvar

VIKTIG: Det er helt nødvendig med opplæring for bruk. Dette skal være tilpasset opplæring i praktisk bruk av utstyret, som beskrevet i bruksanvisningen.

Produktet skal kun brukes av kompetente og ansvarlige personer, eller under direkte visuell kontroll av en kompetent og ansvarlig person.

Det er ditt eget ansvar å sørge for at du får opplæring i riktige teknikker og sikkerhetstiltak.

Du tar selv risikoen og ansvar for alle ulykker, skader eller dødsfall som måtte følge av enhver feilaktig bruk av våre produkter. Dersom du ikke er i stand til å ta dette ansvaret eller denne risikoen, skal du ikke bruke utstyret.

2. Liste over deler

Sitteseile

(1) Hoftebelte, (2) Innkoblingspunkt mage EN 813,

(3) Sideinnkoblingspunkter hoftebelte EN 358, (4) Bakre innkoblingspunkt

for arbeidstøtte EN 358, (5) Bakre forbindelsesspenne for å koble sammen

bryst- og sitteseile, (6) Tekstilt innkoblingspunkt mage for å koble sammen

bryst- og sitteseile, (7) DoubleBack justeringsspennner, (8) Utstyrsløkker,

(9) Hempte for verktøyholder, (10) Ordningssystem for overflødige remmer,

(11) Regulerbare strikk, (12) Merkeetikett som skjules i polstringen på hoftebeltet.

Hovedmaterialer

- Polyester, polyamid (tekstil),

- Stål (justeringsspennner),

- Aluminiumslegering (festepunkter).

3. Kontroll, sjekkpunkter

Før enhver bruk

Sjekk alltid remmene ved innkoblingspunktene, justeringsspennene og de bærende sømmene.

Følg nøye med på kutt, slitasje og skader som skyldes bruk, varme, kjemikalier, osv. Vær oppmerksom på avkuttete tråder.

Kontroller at DoubleBack justeringsspennene fungerer som de skal.

Under bruk

Det er viktig å kontrollere jevnlig at produktet virker som det skal. Forsikre deg om at alt av utstyret er riktig tilkoblet det andre og i riktig posisjon i forhold til det øvrige utstyret.

For informasjon om kontrollrutinene for hver PVU, se www.petzl.fr/epi eller CD-ROM EPI PETZL.

Kontakt PETZL dersom du er i tvil.

4. Kompatibilitet

Kontroller at produktet slik du bruker det er kompatibelt med de andre elementene i systemet (kompatibelt = at det virker funksjonelt sammen med de andre delene).

Dersom du kobler produktet til utstyr som ikke er kompatibelt, kan det føre til at det hektes av tilfeldig, at det ødelegges eller det kan påvirke sikkerhetsfunksjonen i annet utstyr du bruker.

Alle elementer koblet til selen må være i henhold til gjeldende standarder (forankringspunkter, skrukarabinere, taubremser etc.).

5. Slik tar du på deg selen

Vid ut lærløkkene ved hjelp av DoubleBack justeringsspennene.

5A. Ta tak i selen ved hoftebeltet og trakk gjennom løkkene.

5B. Stram hoftebeltet godt ved å dra i belteremmene.

Rull sammen overflødige remrester og ordne dem i strikkene (se tegning).

5C. Slik justerer du lærløkkene.

Justering og funksjonstest

Selen må justeres nært kroppen for å redusere risikoen for skader i tilfelle fall. Du må kunne bevege deg i selen. Test selen ved å henge i den i innkoblingspunktene for å være sikker på at den er komfortabel nok i henhold hva du skal bruke til og at den er riktig justert.

6. ARBEIDSPOSISJONERING

Sele for arbeidsposisjonering EN 358: 2000

Disse innkoblingspunktene er utelukkende laget enten for at du skal kunne beholde posisjonen din på arbeidsstedet eller for å forhindre at du når et sted med fallpotensial.

Bruk kun disse innkoblingspunktene til å koble deg til et arbeidsposisjoneringssystem, og med maksimum fallhøyde 0,5 m.

Disse innkoblingspunktene er ikke laget for fallsikring. Det kan være nødvendig å supplere arbeidsposisjoneringssystemene med kollektive eller individuelle fallsikringsmidler.

6A. Sideinnkoblingspunkter hoftebelte

Bruk alltid de to sideinnkoblingspunktene sammen ved å koble dem til hverandre med en støtteline for å arbeide komfortabelt i selen. Kontroller at låskarabineren er lukket og låst.

6B. Bakre innkoblingspunkt for tilbakeholding

7. SIKRING PÅ TAU

Sitteseile:

EN 813: 2008

Innkoblingspunkt mage

Laget for progresjon på tau og arbeidsposisjonering. Bruk dette innbindingspunktet i front for å koble til en nedfiringsbrem, taubremser eller forbindelsesliner.

Innkoblingspunktet er ikke et fallsikringspunkt.

8. Utstyrsløkker

Utstyrsløkkene skal kun brukes til utstyr.

ADVARSEL FARE: Bruk aldri utstyrsløkkene til å sikre med, fire ned med, binde deg inn i tau med eller forankre deg med.

9. OPPSTIGNING PÅ TAU (FALCON + TOP / TOP CROLL)

Sitteselen FALCON blir sammen med brystselen TOP CROLL en kroppssele med fallsikringspunkt EN 361: 2002.

Innkoblingspunkt bryst

Kun dette innkoblingspunktet ved brystet er laget for å kobles til et fallsikringssystem, for eksempel et mobil fallsikringssystem (løpebrems) på tau eller annet fallsikringssystem som beskrevet i standard EN 363.

For lettere å kunne identifisere det, er innkoblingspunktet merket med bokstaven A.

Brystsele TOP

Bakre forbindelse til brystsele (se tegning).

Fremre forbindelsespunkt: Bruk den retningsbestemte karabineren

EN 362: 2004 som hører sammen med selen for å koble fremre del av brystselen til hoftebeltet. Bruk aldri dette punktet for å feste forbindelsesline eller en faldemper.

Brystsele TOP CROLL

Bakre forbindelse som for brystselen TOP.

Fremre forbindelse: CROLL festes til fremre del av sitteselen gjennom å skru den retningsbestemte maillon-låsringen til det tekstile innkoblingspunktet ved magen (6). Sku til og fest hurtigleddet med 3 Nm belastning ved hjelp av en fastnøkkel. Ikke glem å feste plastsperren.

10. Utfyllende normativ informasjon

(EN 365)

Redningsplan

Forutse de måtene å få hjelp på som måtte være nødvendige for å kunne gripe inn raskt dersom du skulle komme i vanskeligheter.

Forankringspunkter

Systemets forankringspunkt må fortrinnsvis være plassert ovenfor posisjonen til brukeren og tilfredsstillende kravene EN 795 (minimum belastningstoleranse 10 kN).

Diverse

- Det kan være farlig å bruke flere sikringssystemer samtidig siden et sikringssystem kan påvirke sikkerhetsfunksjonen til et annet.

- ADVARSEL FARE: Pass på at ikke utstyret ditt gnisser mot materialer med slipeeffekt eller skarpe kanter.

- Brukere av utstyret må være medisinsk i stand til å drive aktivitet i høyden. VIKTIG: Det å henge ubevegelig i en sele kan medføre alvorlig sirkulasjonssvikt eller død.

- Bruksinstruksjonene som følger med hver del av produktene som hører til utstyret må følges nøye.

- Bruksinstruksjonene må leveres utstyrsbrukeren på språket som benyttes i brukslandet.

11. Generelt Petzl

Levetid / Kassing

For Petzl plast- og tekstilprodukter er den maksimale levetiden 10 år fra produksjonsdatoen. Metallprodukter har ingen begrensning på levetiden.

VIKTIG: En unntakshendelse kan føre til at du må kassere et produkt etter kun én gangs bruk (type bruk og bruksintensitet, bruksomgivelser: aggressive miljøer, skarp kant, ekstreme temperaturer, kjemikalier etc.).

Et produkt må kasseres når:

- Det er mer enn 10 år gammelt og består av plast eller tekstil.

- Det har vært utsatt for et kraftig fall (eller belastning).

- Kontrollresultatene for produktet ikke er gode nok. Du er i tvil om du kan stole på det.

- Du ikke kjenner hele brukshistorien til produktet.

- Når bruken av det er foreldet (lovmessig, normativ eller teknisk utvikling eller inkompatibilitet med annet utstyr etc.).

Ødelegg kasserte produkter for å unngå framtidig bruk.

Produktkontroll

I tillegg til å kontrollere produktet for hver bruk, må du få foretatt en utvidet vurdering av en kompetent kontrollør. Hvor ofte denne kontrollen må foretas må tilpasses gjeldende lovverk, interne rutiner, typen bruk og bruksintensiteten. Petzl anbefaler en utvidet kontroll minimum hver 12 måned.

Ikke riv av etiketter og merker - de gjør produktet sporbar.

Kontrollresultatene må registreres på en følgeseddel (sjekkliste): type, modell, fabrikantinformasjon, serie- eller (individuet) produktnummer; datoer: fabrikkasjonsdato, kjøpsdato, første bruksdato, dato for neste periodiske kontroll; notater: feil eller mangler, merknader; navn på kontrolløren og kontrollørens underskrift.

Eksempler finnes på www.petzl.fr/epi eller på CD-ROM EPI Petzl.

Lagring, transport

Lagre produktet tørt og skjermet fra UV-stråling, kjemikalier, på temperert sted etc. Rengjør og tørk produktet om nødvendig.

Endringer, reparasjoner

Modifikasjoner og reparasjoner er forbudt utenfor Petzls serviceverksteder (unntatt reservedeler).

3 års garanti

Mot alle materielle feil eller fabrikkasjonsfeil. Ekskludert: Normal bruk, oksidering, modifikasjoner eller omsynger, dårlig lagring, dårlig vedlikehold, forsømmelser, bruk som produktet ikke er laget for.

Ansvar

PETZL er ikke ansvarlig for direkte, indirekte eller tilfældige konsekvenser eller andre typer skader som følge av bruk av produktene.

Sporbarhet og merking

a. Instansen som kontrollerte produsenten av ditt PVU

b. Teknisk kontrollorgan som utførte CE-godkjenningen

c. Sporbarhet: Identifikasjonsmåte = produktreferanse + uniknummer

d. Diameter

e. Uniknummer

f. Produksjonsår

g. Produksjonsdato

h. Inspektors navn eller kontrollnummer

i. Økning i nummerrekkefølgen

Правильными являются только те способы использования, которые изображены на перечисленных рисунках и/или на тех, на которых нет изображений черепа и костей. Чтобы найти последние версии этих документов, регулярно посещайте наш сайт: www.petzl.com
В случае возникновения каких-либо сомнений или трудностей обращайтесь в компанию Petzl.

FALCON Облегченная беседка

1. Область применения

Это изделие относится к средствам индивидуальной защиты (СИЗ). Беседка, пояс для позиционирования на рабочем месте, облегченная обвязка для спасательных работ или сложного доступа.

Данное изделие не должно подвергаться нагрузке превышающей предел его прочности и использоваться в ситуациях, для которых оно не предназначено.

ВНИМАНИЕ

Деятельность, связанная с использованием данного снаряжения, опасна по своей природе.

Лично Вы являетесь ответственным за свои действия и решения.

Перед использованием данного снаряжения Вы должны:

- Прочитать и понять все инструкции по эксплуатации.
- Пройти специальную тренировку по его применению.
- Познакомиться с потенциальными возможностями изделия и ограничениями по его применению.
- Осознать и принять вероятность возникновения рисков, связанных с применением этого снаряжения.

Игнорирование этих предупреждений может привести к серьезным травмам и даже к смерти.

Ответственность

ВНИМАНИЕ, перед использованием данного снаряжения в тех видах деятельности, которые указаны в разделе "Область применения", необходимо пройти курс специальной подготовки.

Это изделие может применяться только лицами прошедшими специальную подготовку или под непосредственным контролем такого специалиста.

Получение необходимого образования, приобретение правильных навыков и соблюдение мер безопасности - это Ваша личная ответственность.

Лично Вы отвечаете за все повреждения, травмы, а также смертельный исход, возможные при неправильном использовании нашего снаряжения. Если Вы не способны идти на такой риск, не используйте данное снаряжение.

2. Составные части

Беседка

- (1) Пояс, (2) Брюшная точка прикрепления, отвечающая стандарту EN 813, (3) Боковые точки прикрепления на поясе, стандарт EN 358, (4) Задняя точка прикрепления, ограничивающая перемещение, стандарт EN 358, (5) Задняя пряжка для присоединения грудной обвязки, (6) Текстильная брюшная точка для присоединения грудной обвязки, (7) Регулируемые пряжки DoubleBack, (8) Петли для снаряжения, (9) Прорезь для удержания инструмента, (10) Система для закрепления излишков стропы, (11) Эластичные регулируемые стропы, (12) Ярлык, прикрепленный к верхней части пояса.

Основные материалы

- Полиэстер, нейлон (текстиль),
- Сталь (регулирующие пряжки),
- Алюминиевый сплав (точки прикрепления).

3. Проверка изделия

Перед каждым применением

Проверьте состояние строп в области точек прикрепления и регулировочных пряжек, а также надежность швов. Убедитесь в отсутствии порезов на стропах, следов износа и других возможных повреждений, которые могут появиться в результате теплового и химического воздействия и т.д. Будьте особенно внимательны, проверяя состояние швов. Убедитесь в том, что пряжки DoubleBack работают надлежащим образом.

Во время каждого использования

Важно регулярно проверять исправность изделия. Убедитесь в том, что все элементы снаряжения в системе правильно соединены и верно расположены друг относительно друга. По деталям процедуры проверки каждого СИЗ проконсультируйтесь на сайте www.petzl.com/ppe или с помощью диска PETZL PPE CD-ROM.

В случае сомнений относительно состояния изделия свяжитесь с PETZL.

4. Совместимость

Убедитесь в том, что данное изделие совместно с другими элементами системы в вашей ситуации (совместимость означает хорошее, эффективное взаимодействие).

Неправильное соединение может стать причиной случайного выщелкивания карабина, его поломки или может нанести ущерб другим элементам снаряжения, понизив их безопасность.

Любое снаряжение, прикрепленное к вашей беседке (крючья, карабины, амортизаторы и т.д.) должно соответствовать действующим стандартам.

5. Как надеть обвязку

Ослабьте ножные петли, используя пряжки DoubleBack.
5A. Поддерживая беседку за пояс, просуньте ноги внутрь и натяните беседку до талии.

5B. Тщательно затяните пояс с помощью поясных строп. Скачайте излишки стропы и просуньте их под эластичный фиксатор (см. рисунок).

5C. Отрегулируйте ножные петли.

Регулировка и тест на выживание

Ваша обвязка должна быть хорошо подогнана, чтобы исключить опасность получения травм в случае срыва. Вы должны подвигаться в обвязке, а потом вывеситься, нагрузив каждую точку прикрепления, чтобы убедиться в том, что обвязка обеспечивает надлежащий комфорт во время предполагаемого использования, и что она оптимально отрегулирована.

6. ПОЗИЦИОНИРОВАНИЕ НА РАБОЧЕМ МЕСТЕ и ОГРАНИЧЕНИЕ ПЕРЕМЕЩЕНИЯ

EN 358: 2000 обвязка для позиционирования на рабочем месте и ограничения перемещения

Эти точки прикрепления предназначены для удержания пользователя в рабочем положении, или для предотвращения попадания пользователя в зону возможного падения.

Эти точки прикрепления следует применять только для систем позиционирования на рабочем месте или ограничения перемещения с максимальной высотой падения: 0,5 м.

Эти точки прикрепления не рассчитаны на удержание стропы. Возможно вам понадобятся дополнительные системы рабочего позиционирования или ограничения перемещения, оборудованные коллективной или персональной защитой от падения.

6A. Боковые точки прикрепления на поясе

Всегда используйте обе боковые точки прикрепления, соединяя их самостраховкой для позиционирования. Так вы сможете в полной мере ощутить удобство широкого пояса. Убедитесь, что карабин правильно зашелкнул и замуртован.

6B. Задняя точка прикрепления для ограничения перемещения

7. СПАСАТЕЛЬНЫЕ РАБОТЫ

Беседка:

EN 813: 2008

Брюшная точка прикрепления

Создана для подъема по веревке и рабочего позиционирования. Используйте брюшную точку прикрепления для присоединения спускового устройства, веревочных зажимов или самостраховок для рабочего позиционирования, и т.п.

Эта точка не рассчитана на удержание срыва.

8. Петли для снаряжения

Петли для снаряжения должны использоваться только для подвески снаряжения.

ВНИМАНИЕ ОПАСНОСТЬ, никогда не используйте эти петли для страховки, передвижения по веревке, а также не ввязывайтесь в них страховочную веревку и не вставляйте на них на самостраховку.

9. РАБОТА НА ВЫСОТЕ (FALCON + TOP / TOP CROLL)

Беседка FALCON ASCENT вместе с грудной обвязкой TOP CROLL превращается в полную обвязку с точкой прикрепления для удержания срыва EN 361: 2002.

Грудная точка прикрепления

Используйте только эту грудную точку прикрепления для присоединения к системе защиты от падения (например, к мобильному страховочному устройству, амортизатору рыбка, или к другим системам, описанным в стандарте EN 363). Для простоты нахождения эта точка промаркирована буквой 'A'.

Грудная обвязка TOP

Присоединение сзади (см. рисунок). Присоединение спереди: используйте стандарт EN 362: 2004, направляющий карабин (составная часть обвязки) для присоединения передней части грудной обвязки к ремню. Не применяйте его для присоединения самостраховок или амортизаторов рыбка.

Грудная обвязка TOP CROLL

Присоединение сзади такое же, как в случае с грудной обвязкой TOP.

Присоединение спереди: прикрепите CROLL к передней части беседки, закрепив направляющее соединительное звено к текстильной брюшной точке прикрепления (6). Закрутите муфту карабина maillon rapide и затяните её гаечным ключом с усилием. Сосредоточенный момент должен быть равен - 3 Нм. Убедитесь, что вы зашелкнули пластиковую разделительную перекладину.

10. Дополнительная информация о стандартах (EN 365)

План спасательных работ

Вы должны иметь план спасательных работ и средства для быстрой его реализации на случай возникновения сложных ситуаций в процессе применения данного снаряжения.

Точки страховки

Точку страховки системы следует стараться расположить над пользователем и она должна отвечать стандарту EN 795 (минимальная нагрузка - 10 кН).

Дополнительные замечания

- В случае использования вместе многих видов разного снаряжения может возникнуть опасная ситуация, когда безопасная работа одного вида снаряжения нарушается в результате взаимодействия с другим снаряжением.

- ВНИМАНИЕ ОПАСНОСТЬ, следите за тем, чтобы Ваше

снаряжение не терлось об абразивные поверхности и острые предметы.

- Пользователи, работающие на высоте, должны иметь медицинский допуск к такому виду работ. ВНИМАНИЕ, длительное зависание в страховочной обвязке без движения может привести к серьезным травмам и даже к смерти.

- Инструкции по эксплуатации для любого снаряжения связанного с использованием данного изделия также должны быть приняты во внимание.

- Каждый пользователь данного устройства должен иметь все необходимые инструкции на языке страны, в которой оно будет использоваться.

11. Общая информация Petzl

Срок службы / Выбракровка снаряжения

Для изделий фирмы Petzl, изготовленных из пластика или текстиля, максимальный срок службы составляет 10 лет с момента изготовления. Для металлических изделий срок службы неограничен.

ВНИМАНИЕ: в исключительных случаях Вам придется выбраковывать снаряжение уже после использования, это зависит от того, как, где и с какой интенсивностью Вы его использовали (жесткие условия, острые края, экстремальные температуры, химические вещества и т.п.).

Немедленно выбраковывайте снаряжение, если:

- Снаряжению больше 10 лет и оно изготовлено из пластика или текстиля.

- Снаряжение подвергалось действию сильного рывка (или большой нагрузке).

- Снаряжение не удовлетворило требованиям при проверке. У Вас есть сомнения в его надежности.

- Вы не знаете полную историю его применения.

- Снаряжение устарело в связи с изменениями в законодательстве, стандартах, технике, в связи с несовместимостью с другим снаряжением и т.п.

Чтобы избежать использования выбракованного снаряжения, его следует уничтожить.

Проверка изделия

В дополнение к проверке снаряжения, проводимой перед каждым применением, следует периодически прибегать к помощи специалиста и проводить тщательную инспекцию снаряжения. Частота таких тщательных проверок определяется действующим законодательством, а также способом и интенсивностью применения изделия. Petzl рекомендует проводить подобные проверки хотя бы раз в 12 месяцев.

Чтобы упростить прослеживаемость изделия, не удаляйте с него никакие маркеры или ярлыки.

Результаты проверок должны записываться с указанием следующей информации: тип снаряжения, модель, контактная информация производителя, серийный или индивидуальный номер, дата производства, дата покупки, дата первого использования, дата следующей плановой проверки, проблемы, комментарии, имя и подпись специалиста.

Пример заполнения смотрите на сайте www.petzl.com/ppe или на Petzl PPE CD-ROM.

Хранение, транспортировка

Храните изделие в сухом месте, защищенном от воздействия УФ лучей, химических веществ, экстремальных температур и т.п. Чистите и просушивайте изделие в случае необходимости.

Модификации, ремонт

Модификация и ремонт вне заводов Petzl запрещены (кроме замены частей).

Гарантия 3 года

От всех дефектов материала и производства. Исключение составляют: нормальный износ и старение, окисление, изменение конструкции или переломка изделия, неправильное хранение, плохой уход, небрежное отношение, а также использование изделия не по назначению.

Ответственность

PETZL не отвечает за последствия прямого, косвенного или другого ущерба наступившего вследствие неправильного использования своих изделий.

Прослеживаемость и маркировка

a. Организация, контролирующая производство данного СИЗ

b. Организация, которая провела проверку на соответствие стандартам SE

c. Прослеживаемость: матрица данных = артикул изделия + индивидуальный номер

d. Диаметр

e. Индивидуальный номер

f. Год изготовления

g. День изготовления

h. Контроль или имя проверяющего

i. Приращение

Povolené jsou pouze způsoby používání uvedené na obrázcích, které nejsou přeškrtnuty a/nebo u nichž není vyobrazen symbol lebký. Pravidelně sledujte webové stránky www.petzl.com, kde naleznete nejnovější verze těchto dokumentů.

Máte-li jakékoli pochybnosti nebo obtíže s porozuměním návodu, kontaktujte zástupce firmy PETZL pro vaši zemi.

FALCON

Lehký sedací postroj

1. Rozsah použití

Tento výrobek je osobní ochranný pracovní prostředek (OOPP), které nejsou přeškrtnuty a/nebo u nichž není vyobrazen symbol lebký sedací postroj pro záchranu nebo jednotky zvláštního nasazení. Zatižení tohoto výrobku nesmí překročit uvedenou hodnotu pevnosti; výrobek nesmí být používán jiným způsobem, než pro který je určen.

UPOZORNĚNÍ

Činnosti zahrnující používání tohoto výrobku jsou z podstaty nebezpečné.

Za své jednání a rozhodování zodpovídáte sami.

Před použitím tohoto výrobku je nutné:

- Přečíst si a prostudovat celý návod k použití.
- Nacvičit správné používání výrobku.
- Seznámit se s možnostmi výrobku a s omezeními jeho použití.
- Pochopit a přijmout rizika spojená s jeho používáním.

Opomenutí či porušení některého z těchto pravidel může vést k vážnému poranění nebo smrti.

Zodpovědnost

POZOR: Před použitím je nezbytný nácvik technik používaných při aktivitách uvedených v odstavci Rozsah použití.

Tento výrobek smí používat pouze odborně způsobilá a odpovědné osoby, nebo osoby pod přímým vedením a dohledem těchto osob.

Za zvládnutí příslušných postupů a způsobů ochrany jste zodpovědní sami.

Osobně zodpovídáte za veškeré škody, poranění nebo smrt, které by mohly nastat během nebo v důsledku nesprávného používání tohoto výrobku. Jestliže nechcete nebo nemůžete toto riziko a zodpovědnost přijmout, výrobek nepoužívejte.

2. Popis jednotlivých částí

Sedací postroj

(1) Pás, (2) Přední přípojovací bod dle EN 813, (3) EN 358 postranní polohovací přípojovací body, (4) EN 358 zadní přípojovací bod pro zadržení, (5) Zadní přezka pro připojení hrudního postroje, (6) Nastavitelné přezky DoubleBack, (7) Poutka na materiál, (8) Slot pro nosič materiálu, (9) Systém pro uložení přesahujících popruhů, (10) Systém pro uložení přesahujících popruhů, (11) Nastavitelné elastické pásy, (12) Štítek s označením, který se dá skrýt v pásu.

Hlavní materiály

- Polyester, polyamid (textilní části)
- Ocel (nastavovací přezky)
- Slitina hliníku (přípojovací body)

3. Kontrolní body

Před každým použitím

Zkontrolujte stav popruhů v místech přípojovacích bodů, u nastavovacích přezek a bezpečnostních švů. Zaměřte se na řezy v popruhu, opotřebení a poškození vzniklé používáním, vysokou teplotou či kontaktem s chemikáliemi apod. Zvláštní pozornost věnujte přetrženým nitím. Provéřte správnou funkčnost přezek.

Během používání

Je důležité stav výrobku pravidelně kontrolovat. Vždy se přesvědčte, jsou-li jednotlivé prvky systému správně spojeny a jsou-li vzájemně ve správné pozici.

Podrobnosti o periodických prohlídkách jednotlivých osobních ochranných pracovních prostředků najdete na webových stránkách www.petzl.com/ppe nebo na speciálním CD-ROMu.

Máte-li jakékoli pochybnosti o stavu výrobku, kontaktujte zástupce firmy Petzl ve vaší zemi.

4. Slučitelnost

Ověřte si slučitelnost tohoto výrobku s ostatními prvky vašeho systému při daném použití (slučitelnost = dobrá součinnost). Spojení neslučitelných výrobků může způsobit náhodné rozpojení prvků, jejich poškození, nebo může ovlivnit bezpečné fungování dalších součástí vybavení.

Všechny prvky systému připojené k vašemu postroji (jistíci pomůcky, karabiny s pojistkou zámku, tlumiče pádu, apod.) musí odpovídat normám EN.

5. Postup nasazení postroje

Pomocí přezek otevřete nožní popruhy.

5A. Uchopte postroj za pás, provlečte jím nohy a natáhněte si ho do úrovně pasu.

5B. Zatažením za popruhy bezpečně dotáhněte pás.

5C. Smotejte přesahující popruh a založte jej za elastické pásy (viz. nákres).

5C. Nastavte nožní popruhy.

Nastavení a zkouška zavěšením

Postroj musí být nastaven tak, aby pohodlně padnul a snížil riziko poranění v případě pádu. Zavěste se v postroji s vaším vybavením, použijte postupně všechny přípojovací body, vyzkoušejte si pohyby všemi směry a ve všech polohách, ověřte si zda vám postroj dobře padne a poskytuje dostatečné pohodlí pro požadovaný způsob použití a že je optimálně nastaven.

6. PRACOVNÍ POLOHOVÁNÍ A ZADRŽENÍ

Pás pro pracovní polohování a zadržení dle EN 358: 2000

Tyto přípojovací body jsou určeny pouze k polohování na pracovním stanovišti, nebo připojení systému zadržení zabranujícím vstupu do prostoru s nebezpečím pádu.

Smí být použity pouze k připojení systému pracovního polohování a zadržení, maximální délka pádu je 0,5 m.

Nejsou určeny k připojení systému zachycení pádu. Někdy je nutné systémy pracovního polohování a zadržení doplnit kolektivními nebo osobními systémy zachycení pádu.

6A. Postranní polohovací přípojovací body

Vždy používejte oba postranní polohovací přípojovací body současně, spojené polohovacím spojovacím prostředkem, zajistíte si tak dokonalou oporu pásu. Zkontrolujte správné uzavření karabiny a zajištění západky pojistkou.

6B. Zadní přípojovací bod pro zadržení

7. ZÁCHRANA Z LANA

Sedací postroj:

EN 813: 2008

Přední polohovací přípojovací bod

Je určen pro výstupy po laně a pracovní polohování. Používejte jej pro připojení s lanovými brzdami, lanového blokantu nebo polohovacího spojovacího prostředku, atd. Tento přípojovací bod NENÍ URČEN PRO ZACHYCENÍ PÁDU.

8. Poutka na materiál

Poutka na materiál mohou být používána pouze pro připojení a nošení materiálu.

POZOR, NEBEZPEČÍ! Poutka na materiál nikdy nepoužívejte k jistění, s lanovými, navazování ani připojování do kotvícího bodu.

9. LANOVÝ PŘÍSTUP (FALCON + TOP / TOP CROLL)

Sedací postroj FALCON ve spojení s hrudním postrojem TOP nebo TOP CROLL se stává zachycovacím postrojem s kotvicím přípojovacím bodem pro zachycení pádu dle EN 361: 2002.

Hrudní kotvící přípojovací bod

Pro připojení k systému zachycení pádu (například pohyblivý zachycovací pádu, tlumič pádu a ostatní systémy definované v EN 363) používejte pouze tento přípojovací bod. Pro snadnou identifikaci jsou tyto body označeny písmenem A.

Hrudní postroj TOP

Zadní spojení (viz nákres).

Přední spojení: ke spojení hrudního postroje s pásem sedacího postroje použijte směrovou spojku postroje dle EN 362: 2004. Nepoužívejte ji k připojení spojovacího prostředku, ani tlumiče pádu.

Hrudní postroj TOP CROLL

Zadní spojení je stejné jako u hrudního postroje TOP.

Přední spojení: blokant CROLL připojte směrovou maticovou spojku do předního textilního přípojovacího bodu (6).

Maticovou spojku zašroubujte a dotáhněte klíčem na moment 3 Nm. Nezapomeňte uzavřít a zaklapnout plastový dělicí kryt.

10. Doplnující informace týkající se norem (EN 365)

Záchranný plán

V případě obtíží vzniklých při používání tohoto vybavení musíte mít záchranný plán a prostředky pro jeho rychlou realizaci.

Kotvící prostředky

Kotvící zařízení/bod by se měl přednostně nacházet nad polohou uživatele a měl by splňovat požadavky normy EN 795 (minimální pevnost 10 kN).

Různé

- Jestliže používáte dohromady různé druhy výstroje, může nastat nebezpečná situace, pokud je zabezpečovací funkce jedné části narušena funkcí jiné části výstroje.

- **POZOR, NEBEZPEČÍ!** Vyvarujte se odírání tohoto výrobku o drsné povrchy a ostré hrany.

- Pro aktivity ve výškách musí být uživatel v dobrém zdravotním stavu. **UPOZORNĚNÍ:** Nehybné zavěšení v sedacím úvazku může způsobit vážné zranění nebo smrt.

- Dodržujte pokyny pro použití všech jednotlivých prostředků používaných spolu s tímto výrobkem.

- Návod k použití musí být dodán uživateli v jazyce té země, ve které bude výrobek používán.

11. Všeobecné informace

Životnost / Kdy vaše vybavení vyřadit

Životnost textilních a plastových výrobků značky Petzl je maximálně 10 let od data výroby. Neomezená u výrobků z kovu.

POZOR: některé vyjimečné situace mohou způsobit okamžité vyřazení výrobku již po prvním použití, to závisí na druhu, intenzitě a prostředí ve kterém je výrobek používán (znečištěné prostředí, ostré hrany, vysoké teploty, chemikálie, atd.).

Výrobek musí být vyřazen pokud:

- Je starší než 10 let a vyroben z plastu nebo textílií.
 - Byl vystaven těžkému pádu nebo velkému zatížení.
 - Neprojde periodickou prohlídkou. Máte jakékoli pochybnosti o jeho spolehlivosti.
 - Neznáte jeho úplnou historii používání.
 - Se stane zastaralým vzhledem k legislativě, normám, technikám nebo slučitelnosti s ostatním vybavením, atd.
- Znehodnocením vyřazeného vybavení zabráníte jeho dalšímu použití.**

Periodické prohlídky

Kromě kontroly před a během používání výrobku musí být prováděna pravidelná periodická prohlídka (revize) odborně způsobilou osobou. Četnost pravidelných periodických prohlídek (revizí) musí být dána způsobem a intenzitou používání výrobku. Petzl doporučuje provádět tyto prohlídky jedenkrát každých 12 měsíců.

Pro snažší sledovatelnost výrobků neodstraňujte jakékoli

označení, štítky nebo nálepky.

Výsledky revizí by měly být zaznamenány v evidenčních listech s těmito údaji: druh prostředku, typ, informace o výrobci, sériové číslo nebo individuální číslo, datum výroby, datum prodeje, datum prvního použití, datum příští periodické prohlídky, problémy, komentáře, jméno a podpis inspekce a uživatele.

Příklady naleznete na www.petzl.fr/ppe nebo Petzl PPE CD-ROM.

Skladování, doprava

Výrobek uchovávejte na suchém, stinném místě mimo dosah UV záření, chemikálií, vysokých teplot, atd. Pokud je to nutné výrobek očistěte a osušte.

Úpravy a opravy

Úpravy a opravy mimo provozovny firmy Petzl jsou zakázány (mimo vyměnitelných dílů).

3 roky záruka

Na vady materiálu a vady vzniklé ve výrobě. Nevztahuje se na vady vzniklé: běžným opotřebením a roztržením, oxidací, úpravami nebo opravami, nesprávným skladováním, nedostatečnou údržbou, nedbalostí, nesprávným použitím.

Zodpovědnost

PETZL není odpovědný za následky přímé, nepřímé nebo náhodné ani za škody vzniklé v průběhu používání tohoto výrobku.

Sledovatelnost a značení

a. Organ sledující výrobu tohoto OOPP

b. Pověřený organ, který provedl kontrolu typu CE

c. Sledovatelnost: údaje o výrobku = popis výrobku + individuální číslo

d. Průměr

e. Individuální číslo

f. Rok výroby

g. Den výroby

h. Značka nebo jméno kontrolní osoby

i. Dodatky

Dopuszczalne są wyłącznie techniki przedstawione na rysunkach nieprzekreślonych i/lub nieoznaczone symbolem trupiej czaszki. Należy regularnie sprawdzać uaktualnienia tych dokumentów na stronie www.petzl.com

W razie wątpliwości w rozumieniu instrukcji należy się skontaktować z przedstawicielem firmy PETZL.

FALCON

Leikka upprząż biodrowa

1. Zastosowanie

Sprzęt Ochrony Indywidualnej (SOI). Upprząż biodrowa, pas stabilizujący, lekka upprząż do ratownictwa lub trudnego dostępu. Produkt nie może być poddawany obciążeniom przekraczającym jego wytrzymałość oraz stosowany innych celów niż te, do których został przewidziany.

UWAGA

Wszelkie działania wymagające użycia tego produktu są z samej swej natury niebezpieczne.

Użytkownik ponosi odpowiedzialność za swoje działania i decyzje.

Przed użyciem produktu należy:

- Przeczytać i zrozumieć wszystkie instrukcje użytkownika.
- Zdobyć odpowiednie przeszkolenie dla prawidłowego używania tego produktu.
- Zapoznać się z produktem, z jego parametrami i ograniczeniami.
- Zrozumieć i zaakceptować potencjalne niebezpieczeństwo.

Nieprzestrzeżenie lub zlekceważenie któregośkolwiek z powyższych ostrzeżeń może prowadzić do poważnych uszkodzeń ciała lub śmierci.

Odpowiedzialność

UWAGA! Przed przystąpieniem do użytkownika określonego w zastosowaniach produktu, niezbędne jest specjalistyczne przeszkolenie.

Produkt ten może być używany jedynie przez osoby kompetentne i odpowiedzialne lub pod bezpośrednią kontrolą takich osób. Użytkownik sprzętu ponosi więc całkowitą odpowiedzialność za zapewnienie sobie odpowiedniego przeszkolenia, zarówno w zakresie technik działania jak i środków bezpieczeństwa. Użytkownik ponosi również pełne ryzyko i odpowiedzialność za wszelkiego rodzaju szkody, z uszkodzeniami ciała i śmiercią włącznie, wynikłe z niewłaściwego użytkownika naszych wyrobów. Jeżeli nie zamierza lub nie jest w stanie takiej odpowiedzialności i ryzyka podjąć, nie powinien posługiwać się tym sprzętem.

2. Oznaczenia części

Upprząż biodrowa

(1) Pas, (2) Przedni punkt wpinania EN 813, (3) Boczne punkty wpinania pasa EN 358, (4) Tylny, podtrzymujący punkt wpinania EN 358, (5) Tylna klamra łącząca szelki / pas z punktem podtrzymania, (6) Przedni, tekstylny punkt wpinania do łączenia z upprzążą piersiową, (7) Klamry regulujące DoubleBack, (8) Uchwyt sprzętowe, (9) Szulka na uchwyty do noszenia narzędzi, (10) System chowania nadmiaru taśmy, (11) Regulowane taśmy elastyczne, (12) Etykieta na oznaczenia, którą można schować w elemencie znaczącym pas.

Materiały podstawowe

- Poliester, poliamid (tekstylia),
- Stal (klamry do regulacji),
- Stop aluminium (punkty wpinania).

3. Kontrola, miejsca do sprawdzenia

Przed każdym użyciem

Należy sprawdzić stan taśm przy punktach wpinania, klamer, szwów bezpieczeństwa.

Zwrócić uwagę na przecięcia i rozerwania oraz uszkodzenia spowodowane wysoką temperaturą, kontaktem ze środkami chemicznymi itp.

Sprawdzić prawidłowe działanie klamer DoubleBack.

Podczas użytkowania

Należy regularnie kontrolować stan produktu. Upewnić się co do prawidłowej pozycji elementów wyposażenia względem siebie. Szczegółowe procedury kontrolne każdego Sprzętu Ochrony Indywidualnej znajdują się na stronie www.petzl.fr/epi lub na CDROM-ie EPI PETZL.

W razie wątpliwości skontaktować się z przedstawicielem PETZL.

4. Kompatybilność

Należy sprawdzić kompatybilność tego produktu z pozostałymi elementami systemu w określonym zastosowaniu (patrz właściwa dla produktu instrukcja).

Niekompatybilne połączenie może doprowadzić do przypadkowego wypięcia, uszkodzenia lub może negatywnie wpłynąć na funkcje bezpieczeństwa innego elementu wyposażenia. Elementy wpięte do uppręży muszą być zgodne z normami (Punkty stanowiskowe, Absorbery, Łączniki z blokadą itd.).

5. Zakładanie uppręży

Poszerzyć taśmę udowe przy pomocy klamer DoubleBack.

5A. Chwycić upprząż za pas i włożyć «przez nogi».

5B. Dopasować mocno pas ciągnąc za taśmę.

Zwinąć nadmiar taśmy i schować pod taśmami elastycznymi (patrz rysunek).

5C. Dopasowanie taśm udowych.

Regulacja i test wiszenia

Upprząż musi być dopasowana blisko ciała, by zmniejszyć ryzyko zranienia podczas upadku. Użytkownik powinien upprząż wypróbować: zrobić test wiszenia na każdym z punktów wpinania, przejść kilka kroków, usiąść, zrobić parę skłonów i przysiadów. Tylko w ten sposób można sprawdzić czy upprząż dobrze wyregulowana i wystarczająco wygodna.

6. STABILIZACJA W POZYCJI ROBOCZEJ I PODTRZYMYWANIE

Upprząż stabilizująca w pozycji roboczej i podtrzymująca EN 358: 2000

Te punkty wpinania uppręży służą wyłącznie do stabilizacji użytkownika w jego miejscu pracy (praca w podparciu: stabilizacja w pozycji roboczej).

Punktów wpinania używać wyłącznie do wpięcia do systemu stabilizacji w pozycji roboczej lub systemu podtrzymywania (maksymalna długość lotu 0,5 m).

Te punkty wpinania nie służą do ochrony przed upadkiem z wysokości. Może zaistnieć konieczność uzupełnienia systemów stabilizacji w pozycji roboczej lub podtrzymujących przez środki chroniące przed upadkiem z wysokości (indywidualne lub zbiorowe).

6A. Boczne punkty wpinania pasa

By uzyskać wygodne podparcie w pasie używać zawsze obu bocznych punktów wpinania, połączonych łożą podtrzymującą. Sprawdzić czy łącznik jest zamknięty i zablokowany.

6B. Tylny podtrzymujący punkt wpinania

7. RATOWNICTWO LINOWE

Upprząż biodrowa:

EN 813: 2008

Przedni punkt wpinania

Przeznaczony do wychodzenia po linie i stabilizacji w pozycji roboczej. Stosować przedni punkt wpinania do wpięcia przyrządu zjazdowego, przyrządów zaciskowych lub łoży... Ten punkt wpinania nie służy do ochrony przed upadkiem z wysokości.

8. Uchwyt sprzętowe

Uchwyt sprzętowe mogą być używane wyłącznie do podwieszania sprzętu.

UWAGA, NIEBEZPIECZEŃSTWO: nie używać Uchwytów sprzętowych do asekuracji, zjazdu, wspinania się, wiązania.

9. DOSTĘP PRZY POMOCY LINY

(FALCON + TOP / TOP CROLL)

Upprząż biodrowa FALCON, połączona z szelkami TOP lub TOP CROLL, staje się pełną upprzążą chroniącą przed upadkiem z wysokości z punktem wpinania zgodnym z EN 361: 2002.

Piersiowy punkt wpinania

Do łączenia uppręży z systemem chroniącym przed upadkiem z wysokości (jak przesuwny przyrząd autoasekuracyjny, absorber energii...) służy wyłącznie piersiowy punkt wpinania. System opisany jest w normie EN 363. Dla łatwiejszej identyfikacji punktu wpinania, został oznaczony literą A.

Upprząż piersiowa TOP

Tylnie połączenia (patrz rysunek).

Przednie połączenie: używać łącznika kierunkowego EN 362: 2004, będącego na wyposażeniu uppręży, by połączyć przednią część szelek do pasa. Nie wolno go stosować do wpinania łoży lub absorbera energii.

Upprząż piersiowa TOP CROLL

Tylnie połączenie identyczne jak w szelkach TOP.

Przednie połączenie: połączyć przyrząd CROLL z przodu uppręży, zakręcając kierunkowy maillon rapide w przednim tekstylnym punkcie wpinania (6). Zakręcić i zablokować kluczem z momentem dokręcania 3 Nm. Nie zapomnieć zamknąć plastikowej poprzeczki.

10. Uzupełniające informacje normatywne (EN 365)

Działania awaryjne

Należy przewidzieć odpowiednie sposoby ratownictwa do szybkiej interwencji w razie trudności.

Punkty zaczepienia

Punkt zaczepienia (stanowisko) powinien znajdować się nad użytkownikiem i spełniać wymagania normy EN 795 (wytrzymałość minimum 10 kN).

Różne

- Niebezpieczeństwo! Podczas używania wielu elementów wyposażenia, poszczególne przyrządy mogą nawzajem zakłócać prawidłowe, bezpieczne funkcjonowanie.

- UWAGA, NIEBEZPIECZEŃSTWO: należy zwracać uwagę by wasze produkty nie tarły o szorstkie czy ostre krawędzie.

- Nie uprawiać działalności wysokościowej, jeśli istnieją jakiegokolwiek medyczne przeciwwskazania. UWAGA: bezwładne wiszenie w uppręży może doprowadzić do poważnych zaburzeń fizjologicznych lub śmierci.

- Dołączone do produktu instrukcje użytkownika muszą być zawsze przestrzegane.

- Użytkownikowi muszą być dostarczone instrukcje obsługi w języku jakiego się używa w kraju użytkownika.

11. Informacje ogólne Petzl

Czas życia / Wycofanie produktu

Maksymalny czas użytkowania produktów plastikowych i tekstylnych Petzl może wynosić 10 lat od momentu produkcji.

W przypadku produktów metalowych jest nieokreślony.

UWAGA: w wyjątkowych okolicznościach może się zdarzyć, że jednorazowe użycie sprzętu spowoduje jego zniszczenie, np. kontakt z niebezpiecznymi substancjami chemicznymi, ekstremalnymi temperaturami, kontakt z ostrą krawędzią, duże obciążenia, poważne odpadnięcie itd.

Produkt musi zostać wycofany jeżeli:

- Ma więcej niż 10 lat i zawiera elementy plastikowe lub tekstylne.
- Zaliczył mocny upadek (lub obciążenie).
- Rezultat kontroli nie jest satysfakcjonujący. Istnieją jakiegokolwiek podejrzenia co do jego niezawodności.
- Nie jest znana pełna historia użytkownika.
- Jeśli jest przestarzały (rozwój prawny, normatywny lub niekompatybilność z innym wyposażeniem itd.).

Należy zniszczyć wycofane produkty, by uniknąć ich przypadkowego użycia.

Kontrola produktu

Oprócz kontroli przed każdym użyciem, należy wykonywać gruntowną kontrolę okresową przez kompetentnego kontrolera. Częstotliwość kontroli powinna być dostosowana do typu sprzętu i intensywności użytkowania oraz do wymagań prawnych. Petzl zaleca przeprowadzanie kontroli przynajmniej raz na 12 miesięcy. Nie usuwać etykietek i oznaczeń, by zachować możliwość identyfikacji produktu.

Wyniki kontroli powinny być zapisywane w karcie kontrolnej: typ, model, dane adresowe producenta, numer seryjny lub indywidualny; daty: produkcji, zakupu, pierwszego użycia, następnej kontroli; notatki: wady, uwagi, nazwisko i podpis kontrolera.

Sprawdzić przykład na www.petzl.fr/epi lub na CD-romie EPI Petzl.

Przechowywanie, transport

Przechowywać produkt w suchym miejscu, z dala od promieniowania UV, produktów chemicznych itd. Zczyścić i wysuszyć produkt w razie potrzeby.

Modyfikacje, naprawy

Modyfikacje lub naprawy, wykonywane poza fabrykami Petzl, są zabronione (nie dotyczy części zamiennych).

Gwarancja 3 lata

Dotyczy wszelkich wad materiałowych i produkcyjnych. Gwarancji nie podlegają produkty: noszące cechy normalnego zużycia, zardzewiałe, przerabiane i modyfikowane, nieprawidłowo przechowywane, uszkodzone w wyniku wypadków, zaniedbań i zastosowań niezgodnych z przeznaczeniem.

Odpowiedzialność

PETZL nie ponosi odpowiedzialności za wszelkie konsekwencje, bezpośrednie czy pośrednie oraz jakiegokolwiek szkody, zaistniałe w związku z użytkowaniem jego produktów.

Identyfikacja i oznaczenia

a. Organ kontrolujący produkcję tego SOI.

b. Jednostka notyfikowana do zastosowania procedury weryfikacji "WE"

c. Identyfikacja: datamatrix = kod produktu + numer indywidualny

d. Średnica

e. Numer indywidualny

f. Rok produkcji

g. Dzień produkcji

h. Kontrola lub nazwisko kontrolera

i. Inkrementacja

Samo tehnike, ki so prikazane na neprečrtanih slikah in/ali niso označene s piktogramom smrtno nevarno, so dovoljene. Redno preverjajte spletno stran www.petzl.com, kjer se nahajajo zadnje različice teh dokumentov.

Če imate kakršen koli dvom ali težave z razumevanjem teh dokumentov, se obrnite na PETZL.

FALCON

Lahek sedežni pas

1. Področja uporabe

Izdelek sodi med osebno varovalno opremo (OVO). Sedežni pas, pas za namestitvev pri delu, lahek pas za reševanje ali težaven dostop.

Izdelka ne smete obremeniti preko dovoljene sile ali ga uporabljati za kakršne koli druge namene kot je predviden.

OPOZORILO

Aktivnosti, pri katerih uporabljate ta izdelek, so same po sebi nevarne.

Sami ste odgovorni za svoja dejanja in odločitve.

Pred uporabo tega izdelka morate:

- prebrati in razumeti navodila za uporabo v celoti;
- ustrezno se usposobiti za njegovo uporabo;
- spoznati se z možnostmi in omejitvami izdelka;
- razumeti in sprejeti z uporabo izdelka povezano tveganje.

Neupoštevanje katerega koli od teh opozoril lahko povzroči resno poškodbo ali smrt.

Odgovornost

OPOZORILO: pred uporabo je nujno ustrezno usposabljanje za aktivnosti našete v poglavju Področja uporabe.

Izdelek lahko uporabljajo le pristojne in odgovorne osebe ali tisti, ki so pod neposredno in vidno kontrolo pristojne in odgovorne osebe.

Pridobitev ustreznih izkušenj in poznavanje tehnik ter načinov varovanja so vaša lastna odgovornost.

Osebnost prevzimate vso odgovornost in tveganje za škodo, poškodbe ali smrt, ki nastanejo ali so posledica uporabe naših izdelkov, kadar koli in kakor koli. Če niste pripravljeni ali se ne čutite sposobne prevzeti odgovornosti in tveganja, ne uporabljajte tega izdelka.

2. Poimenovanje delov

Sedežni pas

(1) pas, (2) EN 813, sprednje navezovalno mesto, (3) EN 358 stranski navezovalni mesti, (4) EN 358 pritrtilno mesto za omejitvev gibanja, (5) sponka za pritrtditev prsnega pasu, (6) sprednje mesto za pritrtditev prsnega pasu, (7) DoubleBack sponki za nastavitvev, (8) zanke za opremo, (9) reza za nosilec za orodje, (10) sistem za zlaganje ostanka traku, (11) nastavljava elastična trakova, (12) etiketa z oznakami, ki se shrani in ojačitev na pasu.

Glavni materiali

- poliester, poliamid (tekstil);
- jeklo (sponke za nastavitvev);
- aluminijeva zlitina (navezovalna mesta).

3. Preverjanje, točke preverjanja

Pred vsako uporabo

Preverite trakove na navezovalnih mestih in na sponkah za nastavitvev ter varnostne šive.

Bodite pozorni na zareze v trakovih, obrabo in poškodbe, nastale s toploto ali kemičnimi sredstvi, ipd. Še posebej bodite pozorni na poškodovane in prerezane šive.

Preverite pravilno delovanje DoubleBack sponk.

Med vsako uporabo

Pomembno je, da redno preverjate stanje izdelka. Zagotovite, da so različni kosi opreme pravilno povezani in nameščeni eden na drugega.

Podrobnosti o postopkih pregleda za vsak izdelek lahko najdete na spletnem naslovu www.petzl.com/ppe ali na zgoščenki PETZL PPE.

V kolikor dvomite v dobro stanje izdelka, navežite stik s PETZLOM.

4. Skladnost

Preverite skladnost tega izdelka z ostalimi elementi sistema za vsako vašo uporabo (skladnost =dobro vzajemno delovanje). Pri uporabi neskladne opreme lahko pride do nekontroliranega izpetja, zloma ali vpliva na varnostno funkcijo drugega kosa opreme.

Vsa oprema, ki jo pripenjate na pas (pritrtdišča, vponke z matico, blažilci sunka, idr.) mora ustrezati veljavnim standardom.

5. Namestitvev pasu

Odpnite nožni zanki; uporabite DoubleBack sponki.

- 5A. Primate sedežni pas za pasni obroč, vanj vtaknite nogi in si ga povlecite na pas.
- 5B. S potegom za trakova ob strani čvrsto zategnite pasni obroč. Zvijte ostanek traku in ga spravite pod elastično zanko (glej sliko).
- 5C. Prilagodite velikost nožnih zank.

Nastavitvev in test visenja

Pas mora biti nastavljen udobno, da v primeru padca zmanjša tveganje poškodbe. Uporabnik mora z gibanjem in prostim visenjem na vseh navezovalnih mestih z opremo preveriti pravilno prileganje izdelka, si zagotoviti ustrezno udobje za predvideno uporabo in najbolje prileganje.

6. NAMESTITVEV PRI DELU in OMEJITEV DELOKROGA

EN 358: 2000 pas za namestitvev pri delu in omejitvev delokroga

Ti navezovalni mesti sta namenjeni za namestitvev pri delu ali za omejitvev gibanja v območje, kjer je mogoč padec.

Lahko ju uporabite le za omejitvev delokroga ali namestitvev pri delu, z največjo možno višino padca: 0,5 m.

Te navezovalne točke niso namenjene za ustavljanje padca. Sistema za namestitvev pri delu in omejitvev delokroga bo mogoče potrebno dopolniti z kolektivnimi ali osebnimi sistemi za ustavitvev padca.

6A. Stranski navezovalni mesti na pasnem obroču

Vedno uporabite obe stranski navezovalni mesti; povežete ju s podaljškom za namestitvev pri delu, da vam pas nudi udobno podporo. Preverite, da je vponka pravilno zaprta in zaklenjena.

6B. Hrbtno pritrtditveno mesto za omejitvev gibanja

7. VRVNO REŠEVANJE

Sedežni pas:

EN 813: 2008

Sprednje navezovalno mesto

Narejeno za napredovanje po vrvi in namestitvev pri delu. Za pritrtditev vrvene zavore, prižeme ali podaljška za namestitvev pri delu itd. uporabite sprednje navezovalno mesto.

To navezovalno mesto ni za ustavljanje padca.

8. Zanke za opremo

Zanke za opremo je dovoljeno uporabljati le za pritrjevanje in zaščito opreme.

POZOR NEVARNOST, nikoli ne uporabljajte zank za opremo za varovanje, spuščanje, navezovanje ali pritrjevanje osebe na sidrišču.

9. VRVNI PRISTOP (FALCON + TOP / TOP CROLL)

FALCON sedežni pas, povezan s TOP ali TOP CROLL prsnim pasom, postane pas za celo telo z EN 361: 2002 navezovalno mesto za ustavljanje padca.

Prsno navezovalno mesto

Za namestitvev sistema za ustavljanje padca (na primer prenosni lovilec padca, blažilec sunka ali drugi sistemi, ki so opisani v preizkusu tipa EN³⁶³) uporabite le prsno navezovalno mesto. Za lažje prepoznavanje je to mesto označeno s črko 'A'.

TOP prsni pas

Hrbtna povezava (glej risbo).

Povezava spredaj: uporabite EN 362: 2004 smerno vponko, ki je sestavni del pasu, da povežete sprednji del prsnega pasu na pas. Ne uporabljajte je za pritrjevanje vrvnega podaljška ali blažilca sunka.

TOP CROLL prsni pas

Hrbtna povezava je enaka za TOP prsni pas.

Povezava spredaj: povežite CROLL s sprednjim delom pasu tako, da vpnete usmerjevalno sponko v sprednje navezovalno mesto (6). Zaprite sponko in privijte ter zategnite matico z navorom 3 Nm. Prepričajte se, da ste zataknili plastični ločilec.

10. Dodatne informacije o preskusih tipa (EN 365)

Načrt reševanja

Imeti morate načrt in potrebno opremo, da lahko v primeru težav, ki bi lahko nastale ob uporabi tega izdelka, takoj začnete z reševanjem.

Sidrišča

Nosilno pritrtdišče sistema naj bo po možnosti nad uporabnikom in mora zadoščati zahtevam po preizkusu tipa EN 795 (minimalna nosilnost 10 kN).

Razno

- Ko hkrati uporabljate več kosov opreme, lahko pride do nevarne situacije v primeru, da je varnostna funkcija enega kosa opreme ogrožena z delovanjem drugega kosa opreme.
- POZOR NEVARNOST, poskrbite, da se vaš izdelek ne bi drgnil ob hrapave površine ali ostre robove.
- Uporabnik mora biti zdravstveno sposoben za dejavnosti na višini. OPOZORILO: nedejavno visenje v pasu lahko povzroči resne poškodbe ali smrt.
- Upoštevatvi morate navodila za uporabo vsakega posameznega kosa opreme, ki ga uporabljate s tem izdelkom.
- Uporabnik mora dobiti izdelek opremljen z navodili za uporabo v jeziku države, kjer se ta oprema uporablja.

11. Splošne informacije Petzl

Življenjska doba / Kdaj umakniti izdelek iz uporabe

Za vse Petzlove izdelke iz plastike ali tekstila je največja življenjska doba 10 let od dneva proizvodnje. Za kovinske izdelke je neomejena.

POZOR: izjemen dogodek je lahko razlog, da morate izdelek umakniti iz uporabe samo po enkratni uporabi, odvisno od tipa in intenzivnosti uporabe in okolja uporabe (groba okolja, ostri robovi, ekstremske temperature, kemikalije, itd.).

Izdelek morate umakniti iz uporabe ko:

- je star več kot 10 let in je izdelan iz umetnih mas ali tekstila;
- je utrpel večji padec (ali preobremenitev);
- ni prestal preverjanja. imate kakršen koli dvom v njegove lastnosti;
- ne poznate njegove celotne zgodovine uporabe;
- ko je izdelek zastarel zaradi sprememb v zakonodaji, standardih, tehnike oz. neskladen z drugo opremo, itd.

Da bi preprečili nadaljnjo uporabo, odpisano opremo uničite.

Preverjanje izdelka

Poleg preverjanja pred in med uporabo, mora izdelek periodično podrobno preveriti pristojna oseba. Pogostost podrobnega preverjanja je odvisna od tipa in intenzivnosti uporabe. Petzl priporoča preverjanje vsaj vsakih 12 mesecev.

Zaradi lažje sledljivosti izdelka ne odstranjujte nobenih oznak ali nalepk.

Rezultate preverjanja vpišite v obrazec s sledečimi podatki: tip

opreme, model, kontaktne informacije proizvajalca, serijska ali individualna številka, leto izdelave, datum nakupa, datum prve uporabe, datum naslednjega periodičnega pregleda, težave, opombe, ime in podpis pristojne osebe, ki je opravila preverjanje. Primer si ogledite na www.petzl.fr/ppe ali na Petzl PPE zgoščenki.

Shranjevanje, transport

Izdelek hranite v suhem prostoru, proč od vplivov ultravijoličnega sevanja, kemikalij, ekstremnih temperatur, itd. Izdelek po potrebi očistite in posušite.

Priredbe, popravila

Priredbe in popravila izven Petzlovih delavnic so prepovedana (z izjemo rezervnih delov).

3 letna garancija

Za vse napake v materialu ali izdelavi. Izjeme: normalna obraba in izraba, oksidacija, predelave ali priredbe, neprimerno skladiščenje ter slabo vzdrževanje. Ravno tako so izključene poškodbe nastale zaradi nepazljivostih ali pri uporabi, za katero izdelek ni namenjen oz. ni primeren.

Odgovornost

PETZL ne odgovarja za neposredne, posredne ali naključne posledice ali kakršnokoli drugo škodo, ki bi nastala z uporabo tega izdelka.

Sledljivost in oznake

a. Ustanova, ki nadzoruje proizvodnjo te OVO

b. Pooblaščen ustanova, ki je opravila preverjanje tipa CE

c. Sledljivost: matrica s podatki = oznaka izdelka + individualna številka

d. Premer

e. Individualna številka

f. Leto izdelave

g. Dan izdelave

Kizárólag azok a használati módok megengedettek, melyek az ábrákon nincsenek áthúzva vagy halálfejes piktogrammal megjelölve. Mindenkinet ajánljuk, hogy a termékek legújabb használati módzatairól tájékozódjon minél gyakrabban a www.petzl.com internetes honlapon. Ha kétsége vagy megértési problémája támad, kérjük, forduljon bizalommal a Petzl-hez.

FALCON Könnnyű beülőheveder

1. Felhasználási terület

Egyéni védőfelszerelés. Kényelmes, a törzset jól megtámasztó, könnyű beülőheveder mentéshez vagy nehezen megközelíthető helyek eléréséhez. A terméket tilos a megadott szakítószilárdságánál nagyobb terhelésnek kitenni vagy más, a megadott felhasználási területeken kívüli célra használni.

FIGYELEM

A termék használata közben végzett tevékenységek természetükből adódóan veszélyesek.

Mindenki maga felel döntéseiért, tetteiért és azok következményeiért.

A termék használata előtt kvetlenül szükséges, hogy a felhasználó:

- Elohassa és megértse a termékhez mellékelt valamennyi használati utasítást.
 - Arra jogosult személytől megfelelő oktatást kapjon.
 - Alaposan megismerje a terméket, annak előnyeit és korlátait.
 - Tudatában legyen a termék használatával kapcsolatos kockázatoknak, és elfogadja azokat.
- A fenti figyelmeztetések bármelyikének be nem tartása súlyos balesetet vagy halált okozhat.**

Felelősség

FIGYELEM: használat előtt a felhasználási területnek megfelelő elméleti és gyakorlati képzés elengedhetetlen. A terméket csakis képzett és hozzáértő személyek használhatják, vagy a felhasználók legyenek folyamatosan képzett és hozzáértő személyek felügyelete alatt.

A megfelelő módszerek elsajátítása és a szükséges óvintézkedések megtétele mindenkinet saját felelőssége.

Mindenki maga viseli a kockázatot és felelősséget termékeink helytelen használatából adódó bármínemű kárért, balesetért vagy halálesetért. Ha Ön nincs abban a helyzetben, hogy ezt a felelősséget vállalja, kérjük, ne használja a terméket.

2. Részek megnevezése

Beülőhevederek

- (1) Derékrész, (2) Az EN 813 szabványnak megfelelő hasi bekötési pont, (3) A derékrész EN 358 szerinti oldalsó bekötési pontjai, (4) EN 358 szabványnak megfelelő hátulsó bekötési pont, (5) Hátl csat a mellheveder csatlakoztatására, (6) Textil csatlakoztatási pont a hason mellhevederzet számára, (7) DoubleBack állítócsatok, (8) Felszereléstartók, (9) Bújtató felszereléstartó számára, (10) Hely a kilógó hevedervég elhelyezésére, (11) Állítható elasztikus pántok, (12) A derékrész erősítése mögött elrejtethő jelölőcímké.

Alapanyagok

- Poliészter, poliamid (textil),
- Acél (állítócsatok),
- Alumíniumötvözet (bekötési pontok).

3. Ellenőrzés, megvizsgálándó részek

Minden egyes használatbavétel előtt

Vizsgálja meg a hevedereket a bekötési pontok és a csatok körül, valamint az állítócsatok és a biztonsági varratok állapotát. Ügyeljen a kopásokra, az elhasználódás, magas hőmérséklet vagy kémiai anyagok által okozott elváltozásokra. Ügyeljen a szakadt szálakra.

Vizsgálja meg a DoubleBack csatok működőképességét.

A használat során

A termék állapotát a használat során is rendszeresen ellenőrizni kell. Győződjön meg arról, hogy a felhasznált eszközök egymáshoz képest jól helyezkednek el.

A személyi védőfelszerelés ellenőrzésére vonatkozóan részletes tájékoztatást talál az EPI PETZL CD-ROM-on vagy a www.petzl.fr/EPI internetes honlapon.

Kétséges esetben forduljon bizalommal a Petzl-hez.

4. Kompatibilitás

Vizsgálja meg, hogy ez az eszköz kompatibilis-e felszerelése és a használt biztosítórendszer többi elemével (kompatibilitás = az eszközök jó együttműködése).

Nem kompatibilis elemek csatlakoztatása a karabiner véletlenszerű kiakadásához vagy eltéréséhez vezethet, valamint akadályozhatja a többi felszerelési tárgy biztonságos működését.

A beülőhöz kapcsolt összekötőelemeknek meg kell felelniük a (kikötési pontokra, zárható összekötőelemekre, energiaelnyelőkre stb. vonatkozó) hatályos szabványoknak.

5. A hevederzet felvétele

A DoubleBack csatok segítségével állítsa bőre a combrészeket.

5A. Fogja meg a hevedert a derékrésznél fogva, és lépjen bele a lábaival.

5B. Állítsa szorosra derékán a derékrészt a hevederek meghúzásával.

Csavarja fel a maradék hevedert, és helyezze el az elasztikus pántok alatt (lásd a rajzot).

5C. Állítsa be a combhevedereket.

Beállítás és kipróbálás

Hevederzetét mindig állítsa be pontosan saját testméretére, hogy az esetleges zuhanás káros következményeinek veszélyét ezzel is csökkentse. Minden bekötési pontban próbáljon mozogni, és lógjon bele a hevederzetbe, hogy meggyőződjön a hevederzet helyesen beállított méreteiről és a várható használati módnak megfelelő kényelemről.

6. MUNKAHELYZET POZICIONÁLÁSA

Az EN 358: 2000 szabványnak megfelelő, munkahelyzetet pozicionáló beülőheveder

Ezek a bekötési pontok kizárólag a munkahelyzet pozicionálására és arra szolgálnak, hogy a felhasználót távol tartsák a lezuhanás veszélyével járó zónáktól.

Ezekhez a bekötési pontokhoz kizárólag munkahelyzet pozicionálására vagy a test megtámasztására szolgáló rendszereket szabad rögzíteni, ahol a lehetséges esemmagasság legfeljebb 0,5 m. Ezek a bekötési pontok nem alkalmasak zuhanás megtartására. Adott esetben szükségessé válhat a munkahelyzet pozicionálására szolgáló rendszer kiegészítésére kollektív vagy egyéni védőrendszerrel lezuhanás elleni védelem céljából.

6A. A derékrész oldalsó bekötési pontjai

A két oldalsó bekötési pontot mindig együtt kell használni, egy munkahelyzetet pozicionáló kantárral összekötve, hogy a derékrész a törzset kényelmesen megtámassza. Ellenőrizze, hogy az összekötőelem nyelve be van csúszva és le van zárva.

6B. Hátsó pozicionáló bekötési pont

7. MENTÉS A KÖTÉLEN

Beülőheveder:

EN 813: 2008

Hasi bekötési pont

Kötelen való közlekedéshez és munkahelyzet pozicionálásához. Ezt a bekötési pontot használhatja ereszkédőeszköz, mászőeszköz, kantár rögzítéséhez stb.

Ez a bekötési pont nem alkalmas zuhanás megtartására.

8. Felszereléstartó

A felszereléstartót kizárólag felszerelés rögzítésére szabad használni.

VIGYÁZAT, VESZÉLYFORRÁS: ne használha a felszereléstartót biztosításra, ereszkedésre, ön maga kantárral való kikötésére vagy kötélbe való bekötésére.

9. KÖTÉLEN VALÓ KÖZLEKEDÉS (FALCON + TOP / TOP CROLL)

A FALCON beülőheveder a TOP vagy TOP CROLL mellhevederzettel használva EN 361: 2002 szabványnak megfelelő testhevederzet képez.

Mellkasi bekötési pont

Kizárólag ezek a bekötési pontok alkalmasak az EN 363 szabványban leírt zuhanás megtartását szolgáló rendszer, pl. kötélre szánt mobil zuhanásgátló, energiaelnyelő stb. rögzítésére. A jobb felismerhetőség érdekében ezek a bekötési pontok "A" betűvel vannak megjelölve.

TOP mellheveder

Hátsó csatlakoztatási pont (lásd a rajzon).

Első csatlakoztatási pont: használja a beülő részét képező, az EN 362: 2004 szabványnak megfelelő, irányban tartó összekötőelemet a mellhevederzet hasi csatlakoztatására. Nem alkalmas kantár vagy energiaelnyelő rögzítésére.

TOP CROLL mellheveder

Hátul a TOP mellhevederrel azonos csatlakoztatási pont.

Első csatlakoztatási pont: rögzítse a CROLL mászőeszközt a beülő hasi bekötési pontjaként szolgáló hevedergyűrűhöz (6) az irányban tartó maillon rapid becsavarozásával. Csavarja be a csavart és húzza meg kulccsal 3 Nm nyomattékkal. Ne feledje a műanyag elválasztóelemet beaptintítani.

10. Kiegészítő információ a vonatkozó szabványról (EN 365)

Mentési terv

Legyen elérhető távolságban egy mentőfelszerelés szükség esetére.

Kikötési pontok

A rendszer kikötési pontja a felhasználó fölött helyezkedjen el és feleljen meg az EN 795 szabvány előírásainak (legalább 10 kN szakítószilárdság).

Egyebek

- Többféle felszerelés használata esetén veszélyt jelenthet, ha az egyik felszerelés biztonsági működése a másik eszköz biztonsági működését akadályozza.

- VIGYÁZAT, VESZÉLY: mindig ügyeljen arra, hogy felszerelése ne érintkezzen dörzsölő felületekkel vagy éles tárgyakkal.

- A felhasználó egészségi állapota feleljen meg a magasban végzett tevékenység követelményeinek. FIGYELEM: beülőhevederzetben való hosszantartó lógás eszméletlen állapotban súlyos vagy halális keringési rendellenességekhez vezethet.

- Használat során a rendszer valamennyi elemének használati utasítását be kell tartani.

- A felhasználónak a termékkel együtt a termék használati utasítását is rendelkezésére kell bocsátani a forgalomba hozás helyének nyelvén.

11. Petzl általános információk

Élettartam / Leselejtezés

A Petzl műanyag és textil termékeinek maximális élettartama 10 év a gyártás dátumától. A fémeszközök élettartama korlátlan.

FIGYELEM: adott esetben bizonyos körülményektől (a használat intenzitásától, a használat környezeti feltételeitől: maró vagy vegyi anyagok jelenlététől, éleken való felfekvésőtől, extrém hőmérsékleti viszonyoktól stb.) függően a termék élettartama akár egyetlen használatra korlátozódhat.

A terméket le kell selejtezni, ha:

- Több, mint 10 éves és tartalmaz műanyag vagy textil alkatrészeket.

- Nagy esés (vagy erőhatás) érte.

- A termék valamely felülvizsgálatának eredménye nem kielégítő. A használat biztonságosságát illetően bármilyen kétely merül fel.

- Nem ismeri pontosan a termék előzetes használatának körülményeit.

- Használatára elavult (jogsabályok, szabványok, technikák változása vagy az újabb felszerelésekkel való kompatibilitás hiánya stb. miatt).

A leselejtezett terméket semmisítse meg, hogy azt a későbbiekben se lehessen használni.

A termék vizsgálata

A minden használat előtt elvégzendő vizsgálatok kívül vizsgáltassa meg a terméket alaposan egy arra jogosult szakemberrel. A felülvizsgálat gyakorisága függ a hatályos jogszabályoktól, a használat gyakoriságától, intenzitásától és körülményeitől. A Petzl javasolja a termékek felülvizsgálatát legalább 12 havonta.

A termékről ne távolítsa el a címkeket és jelzéseket, melyekkel a nyomon követhetőség biztosított.

A felülvizsgálat eredményét jegyzőkönyvben kell rögzíteni, melynek tartalmaznia kell a következőket: típus, modell, gyártó adatai, sorozatszám vagy egyedi azonosítószám, a vásárlás és az első használatbavétel dátuma, a következő felülvizsgálat időpontja; valamint az esetleges megjegyzéseket: hibák, megjegyzések, az ellenőrzést végző személy neve, aláírása.

Példákat lásd a www.petzl.fr/epi honlapon vagy a Petzl CD-ROM-ján az egyéni védőfelszerelések felülvizsgálatáról.

Raktározás, szállítás

A terméket UV-sugárzástól védett, vegyi anyagoktól távol eső, normál hőmérsékletű stb. helyen kell tárolni. Szükség esetén tisztítsa meg és szárítsa meg a terméket.

Javítások, módosítások

Tilos a termékeknek a Petzl szakszervizen kívül elvégzett bármilyen módosítása vagy javítása (kivéve a pótalkatrészek cseréjét).

3 év garancia

Minden gyártási vagy anyaghibára. A garancia nem vonatkozik a következőkre: normális elhasználódás, módosítások vagy házilagos javítások, helytelen tárolás, hanyagság, nem rendeltetésszerű használat.

Felelősség

A PETZL nem vállal felelősséget semmiféle olyan káreseményért, amely a termék használatának közvetlen, közvetett, véletlenszerű vagy egyéb következménye.

Nyomon követhetőség és jelölés

- Jelen egyéni védőfelszerelés ellenőrzését elvégző szerv
- A CE vizsgálatokat elvégző hivatalos szerv
- Nyomon követhetőség: adatsor = termék cikkszama + egyedi azonosítószama
- Átmérő
- Egyedi azonosítószám
- Gyártás éve
- Gyártás napja
- Ellenőrzés vagy az ellenőrző személy neve
- Sorszám

От показаните техники може да използвате само тези, които не са зачеркнати и/или маркирани с череп. Осведомявайте се редовно за актуализирането на тези документи на страницата www.petzl.com.
В случай на съмнение или неразбиране обърнете се към PETZL.

FALCON Лека седалка

1. Предназначение

Лично предпазно средство (ЛПС). Лек предпазен колан за седнало положение и позициониране, предназначен за спасителни акции или труден въжежен достъп. Този продукт не трябва да бъде използван извън неговите възможности или в ситуация, за която не е предназначен.

ВНИМАНИЕ

Дейностите, изискващи употребата на това средство, по принцип са опасни.

Вие сте отговорни за вашите действия и за вашите решения.

Преди да започнете да употребявате това средство трябва:
- Да прочетете и разберете всички инструкции за употреба.
- Да научите специфичните за средството начини на употреба.
- Да се усъвършавате в работа със средството, да познавате качествата и възможностите му.

- Да разберете и осъзнаете съществуващия риск.

Неспазването дори на едно от тези предупреждения може да доведе до тежки, дори смъртоносни травми.

Отговорност

ВНИМАНИЕ, задължително е преди употреба да преминете обучение. То трябва да съответства на дейностите, за които е предназначен продуктът.

Този продукт трябва да се използва или от компетентни и добре осведомени лица, или работещият с него трябва да бъде под непосредствен зрителен контрол на такова лице. Вие поемате отговорност за правилното усвояване на начина на употреба и мерките за безопасност.

Вие лично поемате всякакъв риск и отговорност при всяка щета, нараняване или смърт, произлезли вследствие на каквато и да било неправилна употреба на наши продукт. Ако не сте в състояние да поемете този риск и тази отговорност, не използвайте продукта.

2. Номерация на елементите

Колан за седнало положение

(1) Колан за кръста, (2) точка на окачване EN 813, (3) странични позициониращи точки на окачване EN 358, (4) задна точка на окачване при ограничителни системи EN 358, (5) задна катарамна за гръден колан, (6) текстилна точка за свързване с гръден колан, (7) регулируеми катарамни DoubleBack, (8) инвентарници, (9) място за закачане на инвентарник, (10) ластичи за фиксиране на излишната лента, (11) регулируеми ластичи, (12) етикет с маркировка от вътрешната страна на колана.

Основни материали

- Полиестер, полиамид (текстилните елементи),
- Стомана (катарамите за регулиране),
- Алуминиева сплав (точките на окачване).

3. Контрол, начин на проверка

Преди всяка употреба

Проверявайте лентите в близост до точките за окачване, регулируемите катарамни и предпазните шевове. Следете за скъсвания, износвания и повреди вследствие на употреба, топлина, химически вещества и др. Внимавайте за скъсани конци. Проверявайте правилното функциониране на катарамите DoubleBack.

По време на употреба

Важно е редовно да контролирате състоянието на продукта. Уверете се, че отделните средства са правилно свързани и правилно разположени едно спрямо друго. Осведомете се за срока за контрол на всяко едно ЛПС на www.petzl.fr/epi или от CD-ROM EPI PETZL. Ако се съмняване в нещо, отсетете се до PETZL.

4. Съвместимост

Проверете съвместимостта на този продукт с останалите елементи от системата при вашия начин на приложение (съвместимост = правилно функциониране на елементите). Една несъвместима връзка може да доведе до инцидентно откъчане, счупване или да попречи на безопасното функциониране на друго средство. Свързаните със сбруята елементи трябва да отговарят на съответните стандарти (точките на закрепване, съединителите с муфа, поглъщателите на енергия и др.).

5. Поставяне на седалката

Разширете бедрените ленти чрез катарамите DoubleBack.

5А. Хванете сбруята за кръстния колан и я обуйте през краката.
5В. Стегнете добре кръстния колан чрез изтегляне на лентите. Навийте излишната лента и я пхнете под ластичите (вижте рисунката).

5С. Регулирайте бедрените ленти

Регулиране и тест с увисване

Предпазният колан трябва да прилепва плътно към тялото, за да се намали риска от травми в случай на падане. За да сте сигурни, че сбруята предоставя желаните комфорт и е правилно регулирана, трябва да извършите няколко движения с нея и да я пробвате, като увиснете на всяка точка за окачване.

6. ПОЗИЦИОНИРАНЕ ПРИ РАБОТА И ОГРАНИЧАВАНЕ НА ДОСТЪПА

Колан за позициониране и ограничаване на достъпа EN 358: 2000

Тези точки на окачване са предназначени само за да се позиционирате към работното място или да се закачите, за да предотвратите достъп до мястото, от което може да паднете. Използвайте тези точки на окачване само за закачане към позиционираща или ограничителна система, максимална височина на падането: 0,5 м.

Тези точки на окачване не са предназначени за спиране на падане от височина. Може да се наложи позициониращите или ограничителните системи да се допълнят с колективни или лични предпазни средства за защита срещу падане от височина.

6А. Странични точки за окачване на колана

Употребявайте винаги двете точки на окачване едновременно, обединявайки ги с позициониращ ремък, за да имате удобна опора на колана. Проверете дали съединителят е добре затворен и със завита муфа.

6В. Задна точка на окачване при ограничителни системи

7. СПАСИТЕЛНА АКЦИЯ С ВЪЖЕН ДОСТЪП

Колан за седнало положение:

EN 813: 2008

Предна долна точка на окачване

Предназначена е изкачване по въже и позициониране при работа. Използвайте тази предпазна точка на окачване за закачане на десандиер, самохват, позициониращ ремък и др. Тази точка на окачване не е предназначена за спиране на падане от височина.

8. Инвентарници

Инвентарниците трябва да се използват само за закачане на инструменти.

ВНИМАНИЕ, ОПАСНО! Не използвайте инвентарниците за осигуряване, спускане, връзване или закачане с ремък.

9. ВЪЖЕН ДОСТЪП (FALCON + TOP / TOP CROLL)

Седалката FALCON обединена с гръден колан TOP или TOP CROLL става предпазен колан за цялото тяло срещу падане от височина EN 361: 2002.

Гръдна точка на окачване

Само тази гръдна точка на окачване е предназначена за свързване към спирална система, например спирално устройство към въже, поглъщател на енергия..., система, посочена в стандарт EN 363. Маркирана е с буквата А за по-лесно идентифициране.

Гръден колан TOP

Свързване отзад (вижте рисунката). Свързване отпред: използвайте еднопосочния съединител EN 362: 2004, елемент от сбруята, за да свържете гръдния колан със седалката. Не го използвайте за свързване на осигурителен ремък или поглъщател на енергия.

Гръден колан TOP CROLL

Задното обединяване е идентично на колан TOP. Свързване отпред: закачете самохват CROLL за седалката, като завиете еднопосочен майон рапид в предната текстилна точка (6). Завийте и стегнете майона с ключ със сила 3 Nm. Не забравяйте да закачите пластмасовата разделителна скоба.

10. Допълнителни изисквания на стандартите (EN 365)

План за спасителна акция

Предвидете необходимите спасителни средства за извършване на незабавна акция в случай на проблем.

Закрепвания

Препоръчително е точката на закрепване на системата да се намира над ползвателя и да отговаря на изискванията на стандарт EN 795 (минимална якост 10 kN).

Други изисквания

- При употреба на няколко предпазни средства може да възникне рискова ситуация ако правилното функциониране на далено средство попречи на правилното функциониране на друго.
- ВНИМАНИЕ, ОПАСНО: следете средствата да не се трият в абразивни материали или режещи елементи.
- За извършване на работа на височина е необходимо работещите да са в добро здравословно състояние. ВНИМАНИЕ: неподвижно, висящо положение в предпазния колан може да доведе до тежки физиологични нарушения или фатален изход.
- Спазвайте описаните в листовките инструкции за употреба, които са прикачени към всеки един продукт.
- Инструкциите за употреба трябва да бъдат предоставени на потребителите преведени на езика на страната, в която се използва средството.

11. Обща информация на Petzl

Срок на годност / бракуване

За пластмасовите и текстилните продукти на Petzl максималният срок на годност е 10 години от датата на производство. За металните продукти той е неограничен. ВНИМАНИЕ, някое извънредно събитие може да доведе до бракуване на даден продукт само след еднократно използване (в зависимост от вида и интензивността на употребата, средата, в която се ползва: агресивна среда, режещ ръб, екстремни температури, химически вещества и др.). Един продукт трябва да се бракува когато:
- Той е на повече от 10 години и е съставен от пластмасови или текстилни материали.
- Понесъл е значителен удар (или натоварване).
- Резултатът от проверката на продукта е незадоволителен.

Съмнявате се в неговата надеждност.

- Нямайте информация как е бил използван преди това.

- Когато е морално остарял (поради промяна в законодателството, стандартите, методите на използване, несъвместимост с останалите средства и др.).

Унищожете тези продукти, за да не се употребяват повече.

Проверка на продукта

Освен проверките преди всяка употреба, трябва да се извършва периодично задълбочена проверка от компетентен инспектор. Сроковете за проверка трябва да са съобразени с действащите разпоредби, с вида и интензивността на работата. Petzl препоръчва задълбочена проверка най-малко веднъж на 12 месеца.

Не отстранявайте етикетите и маркировките, за да съхраните информацията за продукта.

Резултатите от проверката трябва да се нанесат върху един формуляр, съдържащ: типа, модела, данни за производителя, серия или индивидуален номер; датите на: производство, покупка, първа употреба, следваща периодична проверка; коментар относно дефекти и забележки; име и подпис на инспектора.

Вижте пример за формуляр на www.petzl.fr/epi или от CD-ROM EPI PETZL.

Съхранение, транспорт

Съхранявайте продукта в сак, при умерена температура и на място, защитено от UV лъчи, химически продукти и др. Почиствайте и подсушавайте продукта при необходимост.

Модификации, ремонти

Забранени са модификации и ремонти извън сервизите на Petzl (с изключение подмяна на резервни части).

Гаранция 3 години

Отнася се до всякакъв дефекти в материалите или при производството. Гаранцията не важи при: нормално износване, окисляване, модификации или ремонти, лошо съхранение, лошо поддържане, употреба на продукта не по предназначение.

Отговорност

PETZL не носи отговорност за преки, косвени, случайни, или от каквото и да било характер щети, настъпили в резултат от използването на неговите продукти.

Контрол и маркировка

- Организация, контролираща производството на това ЛПС
- Оторизирана организация, осъществила изпитание CE на типа
- Контрол: основни данни = референтен номер на продукта + индивидуален номер
- Диаметър
- Индивидуален номер
- Година на производство
- Ден на производство
- Проверка или име на инспектора
- Коментар

(JP)日本語

図に示された使用方法の中で、X印やドクロマークが付いていないものだけが認められています。最新の取扱説明書はウェブサイト(www.alteria.jp)で参照できますので、定期的に確認して下さい。疑問点や不明な点は(株)アルテリア(TEL04-2969-1717)にご相談下さい。

ファルコン

軽量シットハーネス

1. 用途について

この製品は個人保護用具 (PPE) です。シットハーネス / ワークポジションングベルト / レスキュー及び困難なアクセスに適したハーネス。製品に表示された破断強度以上の荷重をかける使用や、本来の用途以外での使用は絶対に避けて下さい。

警告

この製品を使用する高所での活動には危険が伴います。ユーザー各自が自身の行為、判断についての責任を負うこととします。

使用する前に必ず:

- 取扱説明書をよく読み、理解して下さい
 - この製品を正しく使用するための適切な指導を受けて下さい
 - この製品の機能とその限界について理解して下さい
 - 高所での活動に伴う危険について理解して下さい
- これらの注意事項を無視または軽視すると、重度の障害や死につながる場合があります。

責任

警告: 使用前に必ず、「用途について」の欄に記載された使用用途のトレーニングを受けて下さい。

この製品は使用方法を熟知していて責任能力のある人、あるいはそれらの人から目の届く範囲で直接指導を受けられる人のみ使用して下さい。ユーザーは各自の責任で適切な技術及び確保技術を習得する必要があります。

誤った方法での使用中及び使用後に生ずるいかなる損害、傷害、死亡に関してもユーザー各自がそのリスクと責任を負うこととします。各自で責任がとれない場合や、その立場にない場合はこの製品を使用しないで下さい。

2. 各部の名称

シットハーネス

(1) ベルト (2) EN 813 腹部アタッチメントポイント (3) EN 358 側部アタッチメントポイント (4) EN 358 レストレイン用アタッチメントポイント (5) チェストハーネスを取り付けるための後部バックル (6) チェストハーネスを接続するためのウェビングアタッチメントポイント (7) ダブルバックバックル (8) ギャループ (9) キャリツール取付用スロット (10) ストラップリテイナー (11) 調節型エラストティックストラップ (12) マーキングラベル。

主な素材

- ポリエステル、ナイロン (繊維箇所)
- スチール (バックル)
- アルミニウム合金 (アタッチメントポイント)

3. 点検のポイント

毎回、使用前に

ウェビングのアタッチメントポイント部分、調節バックル部分、および縫製部分を点検して下さい。ウェビングに切れ目がないこと、使用による、または熱や化学製品との接触による磨耗や損傷がないことを確認して下さい。特に縫製部分にほつれがないか注意して点検して下さい。

バックルが正常に機能することを確認して下さい。

使用中の注意

製品の状態を常に確認して下さい。他の用具との連結部や、システムを構成する各用具が正しくセットされていることを確認して下さい。各PPE(個人保護用具)の点検方法の詳細についてはベツルのウェブサイト(www.petzl.com/pppe)もしくはPETZL PPE CD-ROMを参照下さい。もしこの器具の状態に関する疑問があれば、(株)アルテリア(TEL: 04-2969-1717)にご相談下さい。

4. 適合性

この製品がシステムの中のその他の器具と併用できることを確認して下さい。(併用できる = 相互の機能を妨げない)

適していない器具に連結した場合、器具が偶発的に外れる、壊れる、または併用する器具の安全機能を損なうといった危険性があります。ハーネスと併用する器具(アンカー、ロックングカラビナ、アプソーバー等)は全て最新の規格に適合していなければなりません。

5. ハーネスの装着方法

レギュラーブのバックルを締めます。

5A. シットハーネスのベルトを持ち、両足を通して腰の高さまで上げます。

5B. ベルトストラップを引いてウエストサイズを調節します。

余分なストラップは折りたたみ、ストラップリテイナーで固定します (図参照)。

5C. レギュラーブを調節します。

調節とテスト

墜落の際に怪我をする危険を低減するため、ハーネスは体にぴったりとフィットするよう調節して下さい。ハーネスが正しくフィットし、使用目的に見合う快適性が得られることを必ず確認して下さい。ハーネスを装着した状態で動いたり、各アタッチメントポイントから吊り下がったりして、適切に調節されているかテストをして下さい。

6. ワークポジションングとレストレイン

ワークポジションング / レストレイン用ハーネス (EN 358 2000 適合)

両側部のアタッチメントポイントはU字吊りで使用する(ワークポジションング)のために、後部のレストレイン用アタッチメントポイントは、墜落の可能性がある場所にユーザーが侵入できないよう行動範囲を制限する(レストレイン)ために使用します。

落下距離が0.5 mを超えないレストレインまたはワークポジションングにのみ使用できます。

これらのアタッチメントポイントは、フォールアレストの目的で使用することはできません。状況に応じて、ワークポジションングやレストレインシステムに加えて、共同の確保システム(手すり、安全ネット等)や個人用のフォールアレストシステムを併用する必要があります。

6A. 側部アタッチメントポイント

両側部のアタッチメントポイントは、必ずワークポジションングランヤードで連結して使用して下さい(U字吊り)。カラビナのゲートが開いてロックされていることを確認して下さい。

6B. レストレイン用アタッチメントポイント

7. ロープレスキュー

シットハーネス:

EN 813:2008

腹部アタッチメントポイント

ロープアクセス及びワークポジションング用にデザインされています。下降器、ロープクランプ、ワークポジションングランヤード等の取り付けに使用します。このアタッチメントポイントはフォールアレストの目的では使用できません。

8. ギャループ

ギャループは器具を取り付けるためのみに使用して下さい。

警告、危険: ギャループは、ビレイ、懸垂下降、ロープの連結、自己確保には絶対に使用しないで下さい。

9. ロープアクセス (『ファルコン』+ 『トップ』/ 『トップ クロール』)

シットハーネス『ファルコン』とチェストハーネス『トップ』または『トップ クロール』を組み合わせて、EN 361 : 2002に適合したフォールアレストアタッチメントポイントを持つフルボディハーネスになります。

胸部アタッチメントポイント

フォールアレストシステム(例: モバイルフォールアレスター、エネルギーアプソーバー、その他 EN 363 で定められているシステム)に連結する場合は必ず胸部アタッチメントポイントを使用してください。区別しやすくするため、このアタッチメントポイントには「A」の文字が刻印されています。

チェストハーネス『トップ』

背部の連結方法 (図参照)。

腹部の連結: チェストハーネスに付いている反転防止機能付きのコネクターをシットハーネスの腹部ウェビングアタッチメントポイントに取り付けます。このコネクターにランヤードやエネルギーアプソーバーを取り付けることはできません。

チェストハーネス『トップクロール』

背部の連結方法は、『トップ』と同様です。

腹部の連結: チェストハーネスに付いている反転防止機能付きのマイロンをシットハーネスの腹部ウェビングアタッチメントポイントに取り付けます。トルクレンチを使用して、3 Nm のトルクでスクリーナゲートを締めてください。反転防止のため、プラスチックのカバーを必ず閉じてください。

10. 規格 (EN 365) に関する補足情報

レスキュープラン

ユーザーは、この製品の使用中に問題が生じた際にすみやかに対処できるように、レスキュープランとそれに必要となる装備をあらかじめ用意しておく必要があります。

支点

システム用の支点はユーザーの体より上にとるようにしてください。支点は、最低でも10 kNの破断強度を持ち、EN 795 基準を満たしていなければなりません。

その他

- 複数の器具を同時に使用する場合、1 つの器具の安全性が、別の器具の使用によって損なわれることがあります。

- 警告: 製品がざらざらした箇所や尖った箇所ですくれないように注意して下さい。

- ユーザーは、高所での活動が行える良好な健康状態にあることが必要です。警告: 動きの取れない状態のまま吊り下げられると、ハーネスを着用しているも重度の障害や死に至る危険性があります。

- 併用するすべての用具の取扱説明書もよく読み、理解して下さい。

- 取扱説明書は、製品と一緒にユーザーの手に届かなければなりません。また、取扱説明書は製品が使用される国の言語に訳されていなければなりません。

11. 一般注意事項

耐用年数 / 廃棄基準

ベツルのプラスチック製品及び繊維製品の耐用年数は、製造日から数えて最長10年です。金属製品には特に設けていません。

注意: 極めて異例な状況においては、1回の使用で損傷が生じ、その後使用不可能になる場合があります (劣悪な使用環境、鋭利な角との接触、極端な高/低温下での使用や保管、化学薬品との接触等)。

以下のいずれかに該当する製品は以後使用しないで下さい:

- プラスチック製品または繊維製品で、製造日から10年以上経過した

- 大きな墜落を止めた場合や、非常に大きな荷重がかかった

- 点検において使用不可と判断された。製品の状態に疑問がある

- 完全な使用履歴が分からない

- 該当する規格や法律の変更、新しい技術の発達、また新しい製品との併用に

適さない等の理由で、使用には適さないと判断された。

使用しなくなった製品は、以後使用されることを避けるため廃棄して下さい。

製品の点検

毎回の使用前の点検に加え、定期的にPPEに関する十分な知識を持つ人物による綿密な点検を行う必要があります。綿密な点検を行う頻度は、使用の頻度と程度、目的により異なります。また、法令による規定がある場合はそれに従わなければなりません。ベツルは、少なくとも12ヶ月ごとに綿密な点検を行うことをお勧めします。

トレーサビリティ(追跡可能性)を維持するため、製品に付いているタグを切り取ったり、マーキングを消したりしないで下さい。

点検記録に含める内容: 用具の種類、モデル、製造者または販売元の名前と連絡先、製造番号、認識番号、製造日、購入日、初めて使用した時の日付、次回点検予定日、注意点、コメント、点検者及びユーザーの名前と署名。点検記録の見本はwww.petzl.fr/pppeまたはPetzl PPE CD-ROMでご覧いただけます。

持ち運びと保管

紫外線、化学薬品、高/低温等を避け、湿気の少ない場所で保管して下さい。必要に応じて洗浄し、直射日光を避けて乾燥させて下さい。

改造と修理

ベツルの施設外での製品の改造および修理を禁じます (パーツ交換は除く)。

3年保証

原材料及び製造過程における全ての欠陥に対して適用されます。以下の場合は保証の対象外とします: 通常の磨耗や傷、酸化、改造や改変、不適切な保管方法、メンテナンスの不足、事故または過失による損傷、不適切または誤った使用方法による故障

責任

ベツル及びベツル総輸入販売元である株式会社アルテリアは、製品の使用から生じた直接的、間接的、偶発的結果またはその他のいかなる損害に対し、一切の責任を負いかねます。

トレーサビリティとマーキング

a. この個人保護用具の製造を監査する公認機関のID番号

b. CE適合評価試験公認機関

c. トレーサビリティ: データマトリクスコード = 製品番号 + 個別番号

d. 直径

e. 個別番号

f. 製造年

g. 製造日

h. 検査担当

i. 識別番号

(KR) 한국어

사료지나 애플 플레 두 개의 책 (독일의 정성) 가 나타나 있지 않은 그림의 기술만을 허용한다. 이 문서의 최신 버전은 www.petzl.com 웹사이트를 정기적으로 방문하여 확인한다. 이 문서를 이해하는데 어려운 점이나 의문점이 있으시면, (주)안나푸르나로 연락주시기 바랍니다.

FALCON 경량의 하단 안전대

1. 적용 분야

이 장비는 개인 보호구이다 (PPE), 구조 또는 전략적인 개입을 위해 제작된 등반용 하단 안전대, 작업위치 확보 벨트, 경량의 안전대. 이 제품의 자체 강도 이상의 하중을 절대 받아서는 안됨 뿐만 아니라 제작 용도 이외의 다른 목적으로 사용해서는 안된다.

주의사항

이 장비의 사용과 관련된 활동은 위험성이 내재되어 있다. 사용자는 자신의 행동이나 결정에 책임져야 한다. 이 장비를 사용하기 전에, 반드시 알아야 할 사항:
- 사용에 관한 모든 설명서를 읽고 이해하기.
- 장비의 적합한 사용을 위한 구체적인 훈련받기.
- 장비의 성능과 제한에 대해 익숙해지기.
- 관련된 위험을 이해하고 숙지하기.
이런 경고를 유념하지 않으면 심각한 부상이나 사망을 초래할 수 있다.

책임

경고, 사용 전에 언급된 적용 분야의 활동에 대한 구체적인 훈련이 필요하다. 이 장비는 전문가와 책임질 수 있는 사람만이 사용할 수 있고, 전문가와 책임질 수 있는 사람의 직접적이고 눈으로 볼 수 있는 통솔아래 사용되어야 한다. 적절한 기술과 안전 수칙에 관한 교육을 받는 것은 개인에게 책임이 있다. 어떤 방편으로도든 부정확한 장비 사용으로 발생되는 모든 손상과 부상, 심지어 사망에 이르는 모든 책임은 전적으로 사용자에게 있다. 모든 위험을 책임질 능력이 없거나 그런 위치에 있지 않다면, 이 장비를 사용하지 않는다.

2. 부분명칭

하단 안전대

(1) 벨트, (2) EN 813 복부 부착 지점, (3) EN 358 측면 벨트 연결 지점, (4) EN 358 뒷쪽 이동 제한 연결 지점, (5) 상단 안전대 연결을 위한 뒷쪽 버클, (6) 상단 안전대 연결을 위한 복부 연결 지점, (7) 더블백 조절 버클 (8) 장비걸이, (9) 장비걸이 슬롯, (10) 여분의 웨빙을 넣을 수 있는 시스템, (11) 조절가능한 신축성있는 밴드, (12) 마킹 라벨.

사용 재질

- 폴리에스테르, 나일론 (섬유),
- 강철 (조절 버클),
- 알루미늄 합금 (부착지점).

3. 검사 및 확인사항

매번 사용 전에

연결고리와 조절버클에서 웨빙 상태, 웨빙의 박음질 상태를 잘 확인한다. 웨빙의 절단, 마모, 사용상 또는 열, 화학제품 등으로 인한 손상된 부분이 있는지 확인한다. 특히, 바느질 실의 절단을 유심히 관찰한다. 더블백 버클이 잘 작동되는지 확인한다.

사용 도중

장비의 상태를 정기적으로 검사하는 것이 매우 중요하다. 장치에 연결된 모든 장비들이 잘 연결되어 정확한 위치에 있는지 확인한다. 각 제품의 PPE 검사 절차에 관한 상세한 정보는 페츨의 홈페이지 www.petzl.com에 방문하거나, PETZL PPE CD-ROM을 통해 직접 확인할 수 있다. 제품 상태에 관한 궁금한 점은 (주) 안나푸르나로 연락하시기 바랍니다.

4. 호환성

이 제품이 사용시 다른 장비들과 호환이 되는지 확인할 것 (호환이 된다 = 순기능적 상호작용). 부적합한 연결은 갑작스런 분리, 파손을 불러오거나 다른 장비의 안전 기능에 영향을 끼칠 수 있다. 안전대에 부착된 어떤 장비라도 (확보물, 잠금 카라비너, 충격 흡수 장비 등) EN 기준 승인을 받아야 한다.

5. 안전대 착용 방법

더블백 버클을 사용하여 다리고리를 벌려준다. 5A. 하단 안전대의 허리벨트를 양쪽으로 잡고 다리를 통과시킨 후 허리에 걸어당긴다. 5B. 벨트 끈은 잡아 당겨 벨트를 조절한다. 여분의 웨빙을 말아올려 신축성있는 끈 아래에 넣는다 (그림 참조). 5C. 다리고리를 조절한다. **조절과 매달리기 테스트** 추락이 발생할 경우를 대비하여 부상을 줄이기 위해 안전대를 꼭 맞게 조절해야 한다. 안전대가 몸에 잘 맞는지, 충분한 편안함을 제공하는지 확인하기 위해서는 각 부착지점에 개인의 장비를 연결하여 안전대를 착용한채로 이리저리 움직여 보거나 매달려 본 후, 크기를 적절하게 조절한다.

6. 작업 위치 확보와 이동 제한

EN 358: 작업 위치 확보와 이동 제한용 2000 안전대

연결지점은 작업 포스트에서 제 위치를 유지하기 위해 또는 추락 가능한 곳으로의 접근을 막기 위한 용도로 제작되었다.

부착지점은 반드시 이동제한이나 작업위치 확보 하강용으로도 사용해야한다. 최대 추락 높이: 0.5 m. 추락 방지용으로 제작된 것이 아님을 명시한다. 추락 방지 장치와 함께 작업 위치 확보 및 이동 제한을 추가할 필요가 있을 수도 있다.

6A. 측면 벨트 부착 지점

허리 벨트에 의한 편안한 지지를 위해 두 개의 측면 연결 지점을 위치 확보 점줄과 연결하여 항상 함께 사용한다. 연결장비가 적절히 닫히고 잠겼는지 확인한다.

6B. 뒷쪽 이동 제한 연결 지점

7. 로프 구조

하단 안전대

EN 813: 2008

복부 부착지점

로프에서 수평 이동 및 작업 위치 확보용으로 제작. 하강기, 로프 크랩프 또는 작업자 확보용 점줄 등을 부착하기 위해 복부 부착 지점을 사용한다. 이 부착 지점은 추락 방지가 아니다.

8. 장비걸이

장비걸이는 장비를 거는 것 이외의 용도로 사용하지 않는다. 위험 경고, 절대 장비고리를 확보용, 하강용, 확보 설치 걸이, 또는 다른 사람을 확보할 때 사용하지 않는다.

9. 로프 접근 (FALCON + TOP / TOP CROLL)

TOP 이나 TOP CROLL 상단 안전대와 FALCON 하단 안전대를 연결하면 EN 361: 2002 기준의 추락 제동 연결 지점이 있는 전신 안전대가 된다.

가슴 부착 지점

추락 제동 장치를 연결하기 위해 가슴 부착지점을 사용한다 (예, 이동식 추락 방지대, 충격 흡수 장비, 및 EN 363 기준에 맞는 그 밖의 장비 등). 부착지점이라는 것을 확인하기 위해, 각 지점에 'A' 문자로 표기해 둔다.

TOP 상단 안전대

뒤쪽 연결 (그림 참조). 앞쪽 연결: 상단 안전대의 앞쪽을 벨트에 연결하기 위한 EN 362: 2004 기준의 연결 부품을 사용한다. 점줄과 충격 흡수 장비 연결용으로 사용하지 말라.

TOP 상단 안전대

뒤쪽 연결은 TOP 상단 안전대의 방법과 동일하다. 앞쪽 연결: 복부 연결 지점에 Maillon Rapide 을 연결함으로써 CROLL을 안전대 앞쪽에 연결한다. 마일론을 돌려 잠그고 토크 3 Nm에 렌치로 너트를 조인다. 플라스틱 바를 고정시켜야 함을 명시한다.

10. 기준에 관한 보충 정보 (EN 365)

구조 계획

장비 사용 도중에 우연히 부딪치게 될 위험에 대비하여, 반드시 신속하게 이행할 수 있는 구조 계획과 방법을 가지고 있어야만 한다.

확보물

장치의 확보지점은 사용자의 위치보다 위에 설치되어야 하고, 반드시 EN 795 규정의 요건을 충족해야 한다 (최소강도 10 kN).

다양성

- 여러 개의 장비를 함께 사용할 때, 만약 한 개 장비의 안전 기능이 다른 장비의 작동과 연관되어 있다면 위험한 상황을 불러올 수 있다.
- 위험경고: 장비가 거칠거나 날카로운 표면에 마찰되지 않도록 주의한다.
- 사용자는 고소 활동시 신체적 문제가 없어야 한다. 경고, 안전대에서 자력으로 행동할 수 없는 상태로 매달리는 것은 심각한 부상이나 사망을 초래할 수 있다.
- 이 제품과 함께 사용되는 각 장비의 사용 설명서를 반드시 유념하여 읽어본다.
- 사용설명서는 장비가 사용되는 나라의 언어로 제공된다.

11. 일반적인 정보

수명 / 장비 폐기 시점

페츨의 플라스틱 및 섬유 제품의 최대 사용 시기는 제조일로부터 10년간이다. 금속 제품은 무기한. 주의: 제품의 수명은 제품의 형태, 사용 강도 및 사용 환경에 따라 단 한번의 사용으로도 줄어들 수도 있다 (가진 환경, 날카로운 모서리, 극심한 온도, 화학 제품 등). 다음과 같은 상태에서는 제품 사용을 중단한다:
- 플라스틱이나 섬유 재질의 장비가 최소 10 년 사용되었을 경우.
- 심한 추락이나 하중을 받은 적이 있는 경우.
- 검사에 통과하지 못한 경우. - 장비의 보전상태가 의심되는 경우.
- 장비에 대한 기록을 전혀 모를 경우.
- 적용 규정, 기준, 기술의 변화 또는 다른 장비와 호환되지 않는 경우 등.
장비가 다시 사용되는 일이 없도록 폐기할 것.

제품 검사

사용 전 검사와 더불어, 전문가를 통해 주기적인 정밀 검사를 받아야 한다. 정밀 검사의 빈도는 적용 법규, 사용 양상이나 강도에 의해 결정되어야만 한다. 페츨은 적어도 일년에 한번 이상의 검사를 실시할 것을 권한다. 제품 추적 가능성을 유지할 수 있도록, 마킹이나 라벨은 제거하지 않는다. 검사 결과는 장비의 종류, 모델명, 제조사 연락 정보, 시리얼 넘버 및 개별 넘버, 제조년월, 구입날짜, 최초 사용 날짜, 다음 정규 검사일, 문제점, 내용, 검사자 및 사용자의 이름과 서명 등 세부사항과 함께 문서로 기록되어야 한다. www.petzl.fr/ppe 또는 페츨의 PPE CD-ROM에서 예를 살펴볼 수 있다.

보관, 운송

자외선, 화학 제품, 극한 온도에 노출되지 않도록 건조한 곳에 제품을 보관한다. 필요시 제품을 청소하고 건조시킨다.

변형, 수리

외부 변형 및 수리는 금지된다 (부품 교체 제외).

3 년간 보증

원자재 또는 제조상의 결함에 대해 3년간의 보증기간을 갖는다. 제외: 일반적인 마모 및 찢김, 산화, 제품 변형 및 개조, 부적절한 보관, 올바르게 사용하지 않음, 관리, 사용상 부주의, 제작 용도 이외의 사용 등.

책임

PETZL은 제품 사용으로 발생한 직간접적이거나 우발적인 또는 어떤 다른 형태의 손상과 결과에도 책임지지 않습니다.

추적 가능성과 제품 부호

- 본 개인 보호 장비의 제조에 대한 정보를 담고 있는 물체
- CE 유형의 검사를 실행한 정보
- 추적 가능성: 데이터 매트릭스 = 제품 코드 + 개별 번호
- 지름
- 개별 번호
- 생산연도
- 생산일자
- 제품 검사자 이름
- 제품 일련 번호

只有那些图中没有交叉符号和/或骷髅头骨符号的技巧才授权使用。定期查阅www.petzl.com网页以找寻最新版本的使用指南。
如果你有任何疑问或对于这些文件的理解是有困难的话,请联络PETZL。

FALCON 轻型座式安全带

1. 应用范围

此产品属于个人防护设备(PPE),用于拯救或难于到达的地方的座式安全带,维持工作位置腰带,轻型安全带。
这款产品不能负荷超出它可负载的重量,或不能用于其他不是原本设计的用途。

警告

需要使用这工具的活动有潜在的危險。
你要为你个人的行动和决定负责。
在使用这件工具前,你必须:
-阅读及明白全部使用指南。
-取得正确使用方法的训练。
-熟悉它的性能及限制。
-明白和接受所涉及的危險。
不留意这些警告会导致严重受伤或死亡。

责任

警告,在使用前必须先获得所列举的应用活动的特别训练。
这款产品必须由有能力 and 负责任的人使用,或在这些人的直接和视线可触及的情况下使用。
取得合适的技巧和使用方法的训练是阁下的责任。
你个人需承担所有不正确使用产品所带来的风险和损坏、受伤或死亡的责任。如果你不能或不是在一个可以负起这个责任或冒这个险的位置的话,不要使用该产品。

2. 零件名称

座式安全带

(1) 腰带, (2) 符合EN 813标准的腹部系缚点, (3) EN 358 水平腰带系缚点, (4) EN 358 后限制前进系缚点, (5) 用于连接胸式安全带的后扣, (6) 用于连接胸式安全带的腹部系缚点, (7) DoubleBack调节扣, (8) 工具环, (9) 工具携带器的凹槽, (10) 收藏多余挽索的系统, (11) 可调校弹性带, (12) 收藏在腰带加强部份内的标贴。

主要物料

- 聚酯, 尼龙 (纺织品),
- 不锈钢 (调节扣),
- 铝合金 (系缚点)。

3. 检查,需要检查的地方

在每次使用前
检查系缚点上的挽索,调校扣和缝合口的安全。
检查挽索因使用,暴露于高温和与化学品接触过而导致的割痕,磨损和损坏等。
检查DoubleBack扣是否正常工作。
在使用中
定期检查产品的状况是重要的。确保系统内的不同工具是正确安放在合适的位置。
请参阅在www.petzl.com/ppe或PETZL PPE光碟有关个人防护设备内的每一件工具的检查程序。
如对产品的状态有任何疑问,请联络PETZL。

4. 兼容性

检查产品在运作时与其他组件的兼容性(兼容性=良好的互动功能)。
一个不兼容的连接者可引致意外的松脱,破裂或影响设备内另一件工具的操作。
任何连接安全带的设备(确定点,上锁连接器,势能吸收器等)必须符合目前的标准。

5. 如何穿上安全带

利用DoubleBack扣打开脚环。
5A. 拿着座式安全带上的腰带,把脚穿上腰带然后拉上腰部。
5B. 拉扯腰带以便正确拉紧。
把多余的挽索收藏在弹性收藏器内(参阅附图)。
5C. 调校脚环。
调校和悬吊测试
安全带必须调校至合身以减轻下坠时受伤。你必须穿上安全带移动和由每一个系缚点作悬吊(悬吊测试)以检查安全带是否合身,及为特定的活动能提供适当的舒适度和有最佳的调校。

6. 维持工作位置和限制前进

EN 358: 2000 维持工作位置和限制前进安全带

这些系缚点的设计只为固定在工作地点的位置,或防止你进入有下坠危险的地带。
这些系缚点只可用于连接一个限制前进和固定工作位置系统,最大的下坠高度0.5米。
这些系缚点是设计用作防下坠的。可能有需要在维持工作位置或限制前进系统之外加一个集体或个人防下坠装置。

6A. 水平腰带系缚点

时常以维持工作位置挽索连接两个水平系缚点使腰带可以作更舒适的承托。检查连接器是正确的关闭和锁上。

6B. 限制前进的后系缚点

7. ROPE RESCUE

座式安全带:

EN 813: 2008

腹部系缚点

设计用于绳索技巧进和维持工作位置。利用这一腹部系缚点以连系一个下降器,绳索把手或维持工作位置挽索等。
这系缚点不能用作防下坠。

8. 工具环

工具环必须用作系缚和支援工具。
危险警告,不可使用工具环作保护,下降,系缚或制停一个人。

9. 绳索技巧(FALCON + TOP / TOP CROLL)

FALCON 座式安全带,辅以TOP或TOP CROLL 胸式安全带便可造成备有EN 361: 2002防下坠系统的全身安全带。

尾部系缚点

这尾部系缚点只可用作连接一个防下坠系统(例如一个可携式防下坠器,一个势能吸收器,或在EN 363标准下的其他系统)。为方便识别,这些系缚点刻上字母 'A'。

TOP 胸式安全带

后面的连接(参考附图)。
前面连接: 利用EN 362: 2004方向性连接器安全带组件以便在前面连接胸式安全带于腰带上。不要用它连接一条挽索或势能吸收器。

TOP CROLL 胸式安全带

后面连接与TOP胸式安全带相同。
前面连接: 利用腹式系缚点以方向性的快速扣把CROLL连接到安全带的前端,关上快速扣,用扳手旋紧至3 Nm,确保扣在塑胶造的分离杆上。

10. 有关标准的补充资料(EN 365)

拯救计划

你必须制订一个拯救计划及方法以便遇上使用工具发生困难时运用。

确定点

系统的确定点应该置于用者之上的位置,而且应符合EN 795标准(最低力度为10kN)。

其他注意事项

- 当一起使用多种工具时,一个危险的情况可能由于一个工具的使用而削弱另一个工具的安全操作。
- 危险警告,小心防止产品与尖锐的表面摩擦。
- 用者的身体状态必须是适合高空活动的。警告,在静止的安全带上可导致严重的受伤或死亡。
- 每一件工具与此一产品一同使用时,必须遵守其使用指南。
- 使用指南必须以使用地的语言提供给这工具的使用者。

11. Petzl 的一般资料

产品寿命 / 何时应该弃用你的设备

Petzl的塑胶和纺织产品,由生产日期起计最长的寿命是10年。金属产品没有寿命限期。

注意: 一次意外事件可导致在一次使用后便要废弃产品,这得视乎使用的类型和密度及使用时的环境(严峻的环境,锋利的边缘,极端的气候,化学产品等)。

一件产品必须废弃是在下列的情况:

- 以塑胶或纤维造的产品用了最少十年
- 经过一次严重的下坠或负重
- 它不能通过检测。 - 你对它的状态有怀疑。
- 你并不知道设备的全部使用历史。
- 因为法例,标准,技巧或与其他工具不兼容等而成为废弃。
销毁弃用的设备以防误用。

产品检查

除了在使用前或使用作检查外,定期由资深检查员作深入检查是必须的。深入检查的频密程度需视乎使用的类型和力度而定。Petzl建议最少每12个月检查一次。

为使产品能被追溯,不要移除任何刻划或标贴。
检查结果应该记录在一个有下列资料的表格里: 工具类型,型号,制造商联络资料,产品编码或个别编号,制造日期,购买日期,首次使用时间,下次检查日期,困难,评语,检查员的名字和签署。

参阅在www.petzl.fr/ppe or on the Petzl PPE CD-ROM内的例子。

储存,运输

把产品储藏在干燥及远离UV光线,化学品,极端温度等地方。如有需要,清洁及抹干产品。

改装,维修

在Petzl以外的地方进行改装和维修是禁止的(替换零件除外)。

3年保用证明

对于所有物料或生产上的欠缺,例外: 正常的损耗,氧化,改良或改装,不正确储藏,不良保养,疏忽,用于不是原本设计的用途。

责任

PETZL对于直接,间接或意外所造成的后果,或使用她的产品所造成的任何类型的损坏概不负责。

可追溯性和符号刻划

a. 控制这件个人防护设备的制造个体
b. 进行CE 类型检查的知会个体
c. 产品可追溯性: 产品数字组合=产品参考编号+个别产品编号
d. 直径
e. 个别产品编号
f. 生产年份
g. 生产日期
h. 控制或检查员的姓名
i. 增值

(TH) 1)าย

หมายเหตุข้อมูลทางเทคนิคนี้สรุปไว้ในภาคอธิบายที่ไม่มีเครื่องหมายดอกจาด / หรือ ไม่ได้แสดงถึงขบวนการของตัวอักษร ที่รับรองมาตรฐานการใช้งาน เช็จาก เว็บไซต์ www.petzl.com

เพื่อหาข้อมูลเพิ่มเติมในน้ ๆ ได้ตลอดเวลา

ผลิตภัณฑ์ หรือตัวแทนจำหน่ายอื่นที่ขอสงฆ์ หรือไม่ให้เข้าใจความในคู่มือนี้

FALCON

สายรัดสะโพกแบบน้ำหนักเบา

1. ส่วนที่เกี่ยวข้องกัน

อุปกรณ์นี้เป็น อุปกรณ์ป้องกันตัวส่วนบุคคล (PPE) สายรัดสะโพก, สายรัดเพื่อตำแหน่งการทำงาน, สายรัดสะโพกน้ำหนักเบาออกแบบเพื่อใช้กับจวน กัด และงานที่ข้างใดข้าง อุปกรณ์ชนิดนี้จะต้องใช้ตามแผนการรับรณหนักตามที่กำหนดไว้, ไม่ควรนำไปใช้งานอื่นที่ไม่ได้ออกแบบมาให้ใช้งาน

คำเตือน

กิจกรรมที่เกี่ยวข้องกับการอุปกรณ์นี้ เป็นสิ่งที่เป็นอันตราย

ผู้ใช้ต้องมีความรับผิดชอบต่อการกระทำและการตัดสินใจ

ก่อนการใช้งาน, จะต้อง:

- อ่านและทำความเข้าใจคู่มือการใช้งาน
- การฝึกฝนโดยทางอื่นเป็นสิ่งจำเป็นสำหรับการอุปกรณ์นี้
- ทำความเข้าใจเกี่ยวกับความเหมาะสมและข้อจำกัดในการใช้งานของจวน
- เข้าและออกจวนตามสิ่งที่เกี่ยวข้อง

การทำความเข้าใจระดับความเสี่ยงและเขตอันตรายเป็นสิ่งจำเป็นให้เกิดการบาดเจ็บหรืออาจถึงแก่ชีวิต

ความรับผิดชอบ

คำเตือน, การฝึกฝนเป็นพิศุขในกิจกรรมที่เกี่ยวข้องก่อนการใช้งานเป็นสิ่งจำเป็นอย่างยิ่ง อุปกรณ์จะต้องถูกใช้งานโดยผู้ที่มีความสามารถเพียงพอและมีควมรับผิดชอบ, หรือใช้ในสถานที่ที่ถือปฏิบัติตามรับผิดชอบโดยตรง ความปลอดภัยโดยผู้เชี่ยวชาญ การฝึกฝนให้เหมาะสมและเตรียมรู้ถึงเทคนิควิธีการใช้อุปกรณ์ให้ถูกต้อง เป็นหน้าที่และความรับผิดชอบของผู้ใช้ใช้งานเอง

เป็นความรับผิดชอบโดยตรงของผู้ใช้ความถี่หรือความเสียหาย, การบาดเจ็บหรือเสียชีวิต อุบัติเหตุเกิดขึ้นระหว่างหรืออุบยหลังการใช้งานที่ผิดพลาดไม่ถูกต้อง ใช้วิธีอุปกรณ์นี้, ถ้าอุปกรณ์ไม่สามารถ หรือไม่อยู่ในสภาวะที่จะรับผิดชอบต่อความเสียหายที่เกิดขึ้น

2. ระบบข้อของส่วนประกอบ

สายรัดสะโพก

(1) สายรัดรอบเอว, (2) จุดผูกยึดที่หน้าท้องตามมาตรฐาน EN 813, (3) จุดคล้องด้านหลังทั้งสองข้างของสายรัดเอว ตามมาตรฐาน EN 358, (4) จุดเกี่ยวคล้องด้านหลัง มาตรฐาน EN 358, (5) หัวเข็มขัดด้านหลังสำหรับติดตั้งกับสายรัดดอก, (6) หัวเข็มขัดที่ตำแหน่งที่ติดตั้งให้เชื่อมต่อกับสายรัดดอก, (7) หัวเข็มขัดแบบ Doubleback (8) หัวกล่องอุปกรณ์ (9) ของสายรัดดอกใช้เครื่องมือ (10) สายเข็มขัดสายรัดส่วนอื่น (11) สายรัดของตัดแบบปรับได้ (12) สายรัดของหมอบตัดกลับไว้ในจิ้งเหลนของสายรัดเอว,

วัสดุหลักที่ใช้ผลิต

- โพลีเอสเตอร์, โนบอน (สังกะสี)
- เหล็กชุบ (หัวเข็มขัด)
- อลูมิเนียมอัลลอยด์ (จุดเชื่อมต่อ)

3. การตรวจสอบ, จุดตรวจสอบ

ก่อนการใช้งานทุกครั้ง

ตรวจสอบจุดยึดข้อต่อแบบสายรัด, ที่ตั้งล๊อคปรับสายรัดและรอยเย็บที่จุดป้องกันภัย

ตรวจสอบรอยฉีกขาดบนสายรัด, สภาพชำรุดจากการใช้งาน, จากความร้อน,และการสัมผัสกับสารเคมี, ฯลฯ, ตรวจสอบให้ละเอียดสำหรับภาวะหลุดของเส้นใย

ตรวจสอบหัวหัวเข็มขัด DoubleBack ใช้งานได้ตามปกติ

ในระหว่างการใช้งานทุกครั้ง

เป็นสิ่งสำคัญที่จะต้องตรวจสอบสภาพของอุปกรณ์อย่างสม่ำเสมอ แม้จว่าทุกชิ้นส่วนของอุปกรณ์ถูกออกแบบและงานดีทนกับน้ำหนักและขนาดจุดประสงค์การใช้งาน, ความรุนแรงและยึดตะขั้แนะนำการตรวจสอบอุปกรณ์แต่ละชนิดของ PPE ที่เว็บไซต์ www.petzl.com/ppe หรือที่มาจาก PETZL, PPE CD-ROM

โปรดติดต่อ PETZL หรือตัวแทนจำหน่าย กรณีมีข้อสงสัยเกี่ยวกับอุปกรณ์

4. ความเข้ากันได้

ตรวจสอบเข้าอุปกรณ์นี้ สามารถใช้งานเข้ากันได้กับอุปกรณ์อื่นในระบบ

(เข้ากันได้ - ใช้งานด้วยกันได้โดยไม่ติดขัด)

การเข้ากันได้ไม่มีการทดสอบเอาเป็นสมาชิกของอุปกรณ์หลังจากการหลุดจากจุดต่อเชื่อม, การแตกหักชำรุด, หรือผลสะท้อนที่เกิดขึ้นส่วนอื่นๆ ของอุปกรณ์ อุปกรณ์อื่น ๆ ที่ผลิตโดยบริษัทสายรัดสะโพก (จุดผูกยึด, หัวเหล็ก, เข็มขัดกัน ฯลฯ) ต้องได้มาตรฐานเดียวกัน

5. การสวมใส่สายรัดคนิริภัย

ปลดสายรัดขาทั้งสองข้างออกโดยปรับที่หัวเข็มขัด DoubleBack SA, คล้องสายรัดสะโพกที่สายรัดรอบเอว, สอดขาทั้งสองข้างและดึงสายรัดสะโพกขึ้นไปทีละหน่นจรอบเอว

5B. ปรับสายรัดรอบเอวให้แน่นพอดีกับรูปขอบสายรัด

มันแน่นพอดีสายรัดส่วนเกินและเส้นสลักไว้ใส่สายของชิ้น (อุปกรณ์ประกอบ)

5C. ปรับสายรัดขาทั้งสองข้าง

การปรับขนาดและทดสอบการขึ้นยั้ง

สายรัดนิริภัยจะต้องปรับให้พอดีเพื่อช่วยลดแรงกดกระชากในกรณีที่มีการตกเกิดขึ้น คือต้องเคลื่อนไหวไปรอบ ๆ และลองผูกยึดและจุดคล้องที่ตรงเข้ขาส่วนใส่สายรัดสะโพกได้พอ ศีรษะสามารถหมุนได้จนและได้ปรับขนาดที่เหมาะสมแล้ว

6. ตำแหน่งพื้นที่การทำงานและการขึ้นยั้งการตก

EN 358: 2000 สายรัดนิริภัยสำหรับการทำงานและขึ้นยั้งการตก

จุดคล้องห่าง ๆ ออกออกแบบมาเพื่อการห้อยตัวในขณะที่ผูกหยุดอยู่ที่ชิ้นหนึ่งการทำงาน, หรือที่เชื่อมกันการพอลลูกในกรณีที่ผูกเข้าไปไม่บริเวณที่อาจจะมีการผลิตเกิดขึ้นได้

จุดเชื่อมต่อนี้จะต้องใช้เพื่อช่วยยั้งการตกหรือเพื่อหยุดที่ตำแหน่งการทำงาน, ตัวอย่างการตกที่มีความสูงไม่เกิน: 0.5 m จุดผูกยึดเหล่านี้ไม่ได้ออกแบบมาเพื่อใช้ป้องกันการตก เป็นสิ่งจำเป็นที่จะเพิ่มเติมน้ำหนักการทำงาน น หรือการขึ้นยั้งการตกจากการเคลื่อนย้าย ตัวอย่างการป้องกันการตกส่วนบุคคล

6A. จุดเชื่อมต่อน้ำขึ้นสายรัดรอบเอว

ใช้จุดติดค้างข้างทั้งสองข้างขึ้นในการต่อเชื่อมกับจุดคล้องจุดจับบรรจุในตำแหน่งการทำงาน เพื่อช่วยที่ความสบายจากสายรัดรอบเอว ตรวจสอบด้วยข้อแนะนำที่ได้ถูกผลิตออกแล้ว

6B. จุดผูกยึดเพื่อการเคลื่อนย้ายด้านหลัง

7. เชือกเพื่อการกู้ภัย

สายรัดสะโพก:

EN 813: 2008

จุดเชื่อมต่อที่ตำแหน่งน้ำหนัก

ออกแบบมาเพื่อการเคลื่อนไปข้างหน้าบนเชือกและที่ตำแหน่งการทำงาน ใช้จุดผูกยึดที่น้ำหนักที่ต่อเชื่อมกับตัวได้คง, ด้วยน้ำหนักเชือกหรือเชือกสั้นที่ต่อตำแหน่งการทำงาน ฯลฯ การเชื่อมต่อนี้ไม่ระบบขึ้นยั้งการตก

8. หัวกล่องอุปกรณ์

หัวกล่องอุปกรณ์ ต้องใช้เพื่อยึดติดและคล้องอุปกรณ์ที่นั่น

คำเตือน: อันตราย, ห้ามใช้หัวกล่องอุปกรณ์เพื่อการผูกเชือก, ไรยตัว, การผูกเชือกเพื่อห้อยตัว, หรือไรห้อยตัวคน

9. การขึ้นลงด้วยระบบเชือก (FALCON + TOP/ TOP CROLL)

สายรัดสะโพก FALCON, เมื่อใช้ประกอบร่วมกับ สายรัดดอก TOP CROLL เป็นสายรัดติดม้วตามมาตรฐาน EN 361:2002 ว่าด้วยจุดผูกยึดสำหรับขึ้นยั้งการตก

จุดเชื่อมต่อที่ตำแหน่งน้ำหนัก

ใช้เฉพาะจุดเชื่อมต่อน้ำหนักน้ำหนักเท่านั้น เมื่อผูกยึดเข้ากับระบบขึ้นยั้งการตก (เช่นเชื่อมต่อกับตัวขึ้นยั้งการตก, เชือกสั้นจุดจับแรง, หรืออุปกรณ์อื่นในระบบที่เต็มมาตรฐาน EN 363) สำหรับเบดเดอร์อ้างอิง, จุดเชื่อมต่อนี้จะบังคับด้วยตัวอักษร 'A'

สายรัดดอกประกอบติดTOP

การต่อเชื่อมด้านบน (ดอกประกอบ)

จุดต่อเชื่อมด้านบน: คือได้มาตรฐาน EN 362:2004 ว่าด้วยการเชื่อมต่อสายรัดนิริภัยด้านหน้าระหว่างสายรัดดอกเข้ากับสายรัดรอบเอว, ห้ามใช้เชื่อมต่อกับเชือกสั้นหรือเชือกสั้นจุดจับแรง

สายรัดดอกประกอบติดTOP CROLL

การเชื่อมต่อนี้หลังแบบเดียวกับกับการต่อเชื่อมสายรัดดอก TOP

การต่อเชื่อมด้านบน: คือตัว CROLL เข้าที่ด้านบนของสายรัดนิริภัยโดยการใส่ตัวล๊อคหนึ่งกับทิศทาง(mullion rapid) ยึดติดกับห่วงในตอนที่จุดผูกยึดหน้าทั้ง(6) หมุนบิดตัว mullion โดยเร็วแต่บนของล๊อคที่ 3 Nm of torque, ตรวจให้แน่ใจว่าได้คล้องส่วนต่าง ๆ ครบถ้วน,

10. ข้อมูลเพิ่มเติมเกี่ยวกับมาตรฐาน EN 365

การวางแผนการช่วยเหลือ

คุณจะต้องมีแผนการกู้ภัย และวิธีการทำได้อย่างรวดเร็วในกรณีที่ประสบความยุ่งยากขึ้นในขณะที่ใช้อุปกรณ์นี้

จุดผูกยึด

จุดผูกยึดในระบบ จะต้องอยู่เหนือค้ำบ่งของผู้ใช้ใช้งาน ตามข้อกำหนดของมาตรฐาน EN 795, ซึ่งระบุไว้ว่าความแข็งแรงของจุดผูกยึดคือไม่น้อยกว่า 10 kN

หลายหัวขั้วการรู้

-เมื่อใช้อุปกรณ์หลายชนิดร่วมกัน, อาจเกิดผลร้ายต่อความปลอดภัยในกรณีที่อุปกรณ์ชนิดหนึ่งถูกลดประสิทธิภาพของหัวอุปกรณ์ชนิดอื่น

-ข้อระวังพิเศษ, จะต้องระวังระวังอย่างเิ่งในเรืองไม่ให้อุปกรณ์ไปสัมผัสกับสารกรักร้อนหรือสิ่งของอันตราย

-ผู้ใช้จะต้องใส่สภาพร่างกายแข็งแรง เหมาะะกับกิจกรรมในที่สูง คำเตือน, การหยุดนิ่งหรือหมดสติอยู่ในสายรัดสะโพกอาจมีผลให้เสียชีวิตได้
-คู่มือการใช้งานของอุปกรณ์แต่ละชนิดที่ใช้เชื่อมต่อกับอุปกรณ์นี้ต้องได้รับการยอมรับตามมาตรฐาน
-สายอุปกรณ์ ถูกนำไปใช้งานบ่อยนอกอาณาเขตของประมุขผู้เป็นแหล่งผลิต ตัวอย่างจำนวนจะต้องจัดที่คู่มือการใช้งานในภาษาท้องถิ่นของประเทศที่อุปกรณ์นี้ถูกนำไปใช้งาน

11. ข้อมูลทั่วไปของผลิตภัณฑ์ Petzl

อายุการใช้งาน / ความยกเลิกการใช้งานเมื่อไร

สำหรับผลิตภัณฑ์ Petzl ที่ทำงาน ทาสติก หรือ สังข์, จะมีอายุการใช้งานมากที่สุด 10 ปี

น้ำหนักวันที่ผลิต ไม่จำกัดอายุการใช้งาน สำหรับผลิตภัณฑ์ที่มาจากโลหะ
-ตรวจสอบระยะ: ในคู่มือรวมที่มีการอ้างอิงระบุแรงงงานทำให้อุปกรณ์ต้องยกเลิกใช้เมื่อถึงเวลาการใช้งาน, ที่จะต้องแจ้ง, ทั้งนี้ ขึ้นอยู่กับชนิดของการใช้งานและสภาพแวดล้อม (สภาพที่เพียงพอ, ถึงจนเต็ม, สภาพอากาศที่รุนแรง, อุณหภูมิ ฯลฯ)

อุปกรณ์จะต้องแจ้งใช้ เมื่อ:

-มีอายุเกินกว่า 10 ปี สำหรับผลิตภัณฑ์ ทาสติก หรือสังข์

-ได้รับการตรวจราวอย่างรุนแรงจนขีดจำกัด

-เมื่อไม่ผ่านการตรวจเช็คสภาพ เมื่อมีข้อสงสัยหรือไม่แน่ใจ

-เมื่อไม่ทราบถึงประวัติการใช้งานมาก่อน

-เมื่อตกน้ ฉ่ำมือ จากการเปลี่ยนแปลงค่า, มาตรฐาน, เทคนิค หรือ ความเข้ากันได้กับอุปกรณ์อื่น ๆ ในระบบ ฯลฯ

ทำลายอุปกรณ์เพื่อหลีกเลี่ยงการนำกลับมาใช้อีก

การตรวจเช็คอุปกรณ์

นอกเหนือจากการตรวจสอบสภาพอุปกรณ์ตามปกติก่อนการใช้งาน, จะต้องทำการตรวจเช็คอุปกรณ์อย่างละเอียดโดยผู้เชี่ยวชาญเฉพาะ ความถี่และความถี่ขึ้นในการตรวจสอบอุปกรณ์แต่ละรอบก่อนคนซื้อถ้าผ่านการใช้, หมดและควมเข้ากันในการใช้ Petzl แนะนำให้ทำการตรวจเช็คอุปกรณ์โดยผู้เชี่ยวชาญมีอำนาจอย่างน้อย ๆ 12 เดือน,

เพื่อช่วยให้สามารถระบุอายุอุปกรณ์ได้อย่างถูกต้อง, อ่านและหรือตีงแนบป้ายเครื่องหมายบนอุปกรณ์ออก

ผลของการตรวจเช็คควรได้รับการบันทึกไว้เป็นแบบฟอร์มประกอบด้วยรายละเอียดต่อไปนี้:

ชนิดของอุปกรณ์, รุ่น, รายละเอียดของวัสดุ, หมายเลขกำกับรุ่น เลขที่เฉพาะของอุปกรณ์, วันที่อนุมัติผลิต, วันที่ส่งออก, วันที่การใช้งานครั้งแรก, วันที่ตรวจเช็คครั้งต่อไป, ปัญหาที่พบ, ความถี่, ชื่อและลายเซ็นของผู้ตรวจเช็ค

ข้อมูลตัวอย่างได้ที่ www.petzl.fr/ppe หรือที่ Petzl PPE CD-ROM

การเก็บรักษา,การขนส่ง

เก็บรักษาอุปกรณ์นี้ในที่แห้งให้ห่างจากแสง UV, สารเคมี, สภาพอากาศที่รุนแรง, ฯลฯ ที่ความสะอาดและที่แห้งก่อนเก็บ

การดัดแปลง, การซ่อมแซม

การปรับปรุงหรือแก้ไขดัดแปลง โดยไม่ได้รับอนุญาตจาก Petzl เป็นข้อห้ามมิให้กระทำ (ยกเว้นในส่วนที่ใช้ทดแทน)

อุปกรณ์มีการรับประกันเป็นเวลา 3 ปี

เกี่ยวกับวัสดุคุณภาพหรือความบกพร่องจากการผลิต ข้อยกเว้นจากการรับประกัน: การชำรุดบพร่องจากการใช้งานตามปกติ, บักรื้อออกจากสภณณ์, การปรับปรุงแก้ไขดัดแปลง, การดัดปรับแก้ไข, ความเสียหายจากอุบัติเหตุ, ความประมาทคนใช้, จากการรั่วไหลของแบตเตอรี่ หรือการนำไปใช้งานที่นอกเหนือจากที่อุปกรณ์นี้ถูกกำหนดไว้

ความรับผิดชอบ

PETZL ไม่ตั้งรับผิดชอบต่อผู้ผลิตชิ้น, หั้ทางแรง, ขาดองค์ หรือ อุบัติเหตุ, หรือจากความเสียหายใด ๆ ที่เกิดขึ้น หรือ ผลจากการใช้ผลิตภัณฑ์

เครื่องหมายและข้อมูล

- ข้อมูลของเอกสารผลิตภัณฑ์ของอุปกรณ์ PPE นี้
- ข้อมูลของมาตรฐาน CE ที่อุปกรณ์ได้รับการทดสอบ
- ชื่อผู้ผลิต แหล่งผลิต = วยละเอียดอุปกรณ์ + หมายเลขกำกับเฉพาะ
- ขนาด
- หมายเลขกำกับเฉพาะ
- ปีที่ผลิต
- วันที่ผลิต
- การดูแลรักษาบน หรือชื่อของผู้ตรวจสอบ
- ข้อมูลเพิ่มเติม